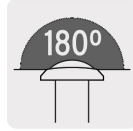

HERMEX

CÓDIGO: 43672 CLAVE: MIRI-1

Mirilla de seguridad acabado latón, HERMEX

- Fabricada en latón
- Lente de vidrio
- Para puertas con espesor de 35 mm a 56 mm

**Certificaciones y garantías****Especificaciones**

Acabado	Latón
Ángulo de visión	180°
Longitud	43 mm
Diámetro de la mirilla	29 mm
Empaque individual	Bolsa
Inner	6
Máster	36
Pallet	8640

País de origen**Fabricado en China bajo las estrictas especificaciones de GRUPO TRUPER**

Imágenes complementarias

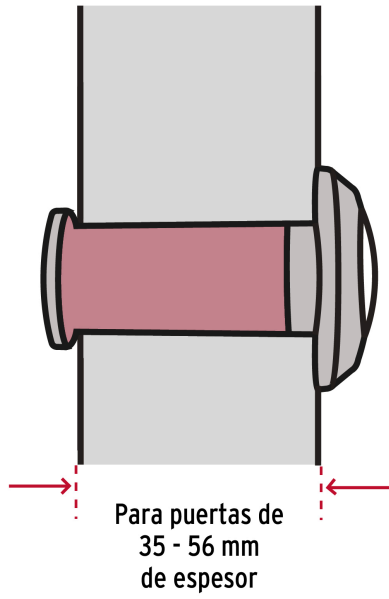

Cuerpo de latón



Lente de vidrio

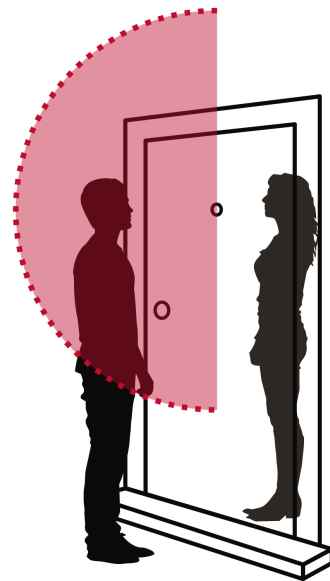

Imágenes complementarias



EMPAQUE INNER

EMPAQUE INDIVIDUAL

Alto:
11.6 cm
(4 1/2")



Largo:
5.5 cm
(2")

Peso: 0.03 kg (0.07 lb)

EMPAQUE MASTER



Alto:
5.8 cm
(2 1/2")

Ancho:
8.8 cm
(3 1/2")

Largo:
12.8 cm
(5")

Contiene: 6 piezas

Peso: 0.19 kg (0.4 lb)



Alto:
8.4 cm
(3 1/2")

Ancho:
27.5 cm
(11")

Largo:
28 cm
(11")

Contiene: 6 inner (36 piezas)

Peso: 1.36 kg (3 lb)