

FIERO

CÓDIGO: 44243 CLAVE: AB-40

Bolsa con 5 abrazaderas sin fin #40, 2-1/4 - 3", FIERO

- Banda de acero inoxidable
- Tornillo de acero
- Para uso automotriz, industrial y doméstico

**Certificaciones y garantías**

- Excede la norma: ANSI / SAE: J1508

Especificaciones

Diámetro mínimo	2-1/4" (57 mm)
Diámetro máximo	3" (75 mm)
Ancho	1/2" (13 mm)
Empaque individual	Bolsa con 5 piezas
Inner	4
Master	16
Pallet	1152

País de origen**Fabricado en China bajo las estrictas especificaciones de GRUPO TRUPER**

Datos de Empaque (Medidas y pesos aproximados)

Empaque Individual

Medidas: Alto: 20.2 cm (8") Ancho: 4.5 cm (1 3/4") Largo: 14.5 cm (5 3/4")
Peso: 0.15 kg (0.33 lb)

Inner

Medidas: Alto: 15.7 cm (6 1/4") Ancho: 12.6 cm (5") Largo: 18 cm (7") **Peso:** 0.68 kg (1.5 lb)

Master

Medidas: Alto: 16.8 cm (6 1/2") Ancho: 26.2 cm (10 1/4") Largo: 37.5 cm (14 3/4") **Peso:** 3.1 kg (6.83 lb)

Imágenes complementarias

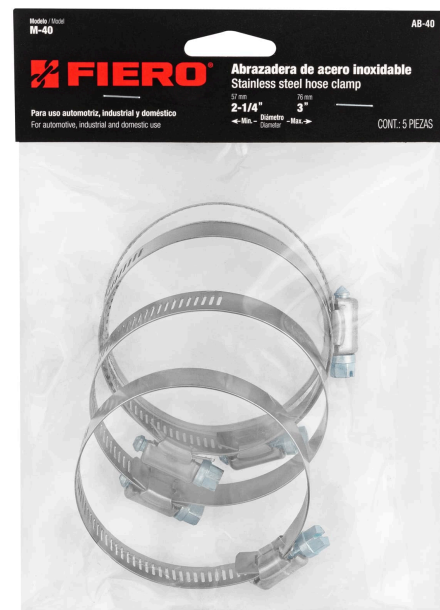
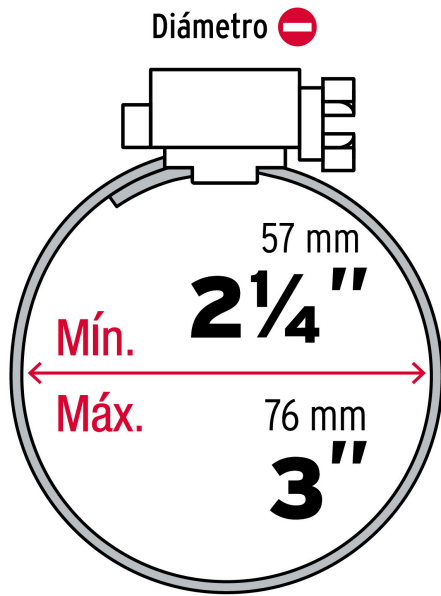

Imágenes complementarias

EMPAQUE INDIVIDUAL



Peso: 0.15 kg (0.33 lb)

EMPAQUE INNER



Contiene: 4 piezas

Peso: 0.68 kg (1.50 lb)

EMPAQUE MASTER

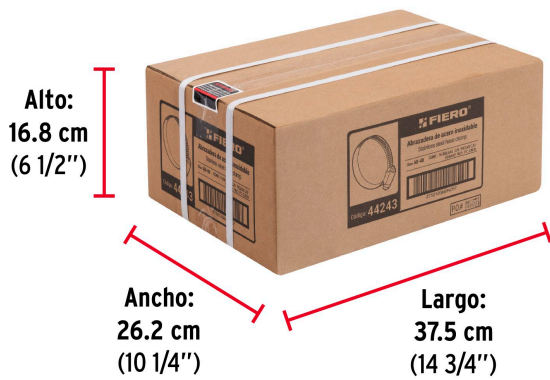

Contiene: 4 inner (16 piezas)

Peso: 3.1 kg (6.83 lb)