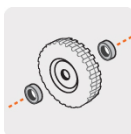

**PRETUL**

CÓDIGO: 45487 CLAVE: RD-92

**Rueda de hule sólido 9" para diablo, doble balero, PRETUL**

- Rueda de hule sólido imponchable, en color negro
- Tipo tractor con rin de lámina de acero
- Eje central sin tubo
- 2 Baleros con rodamientos de bolas de alta durabilidad
- Compatible con diablos Pretul® y otras marcas del mercado

**Certificaciones y garantías**

- Garantizado contra defectos de fabricación o mano de obra. La garantía se puede hacer válida con cualquier distribuidor de TRUPER

**Especificaciones**

Carga máxima por pieza	120 Kg
Diámetro	9" (229 mm)
Pisada	2-3/8" (59 mm)
Diámetro de eje	5/8" (16 mm)
Largo de eje	1-1/4" (32 mm)
Diámetro de rin	6" (150 mm)
Empaque individual	Etiqueta
Inner	4
Pallet	120

**País de origen****Fabricado en México bajo las estrictas especificaciones de GRUPO TRUPER**

**Imágenes complementarias**

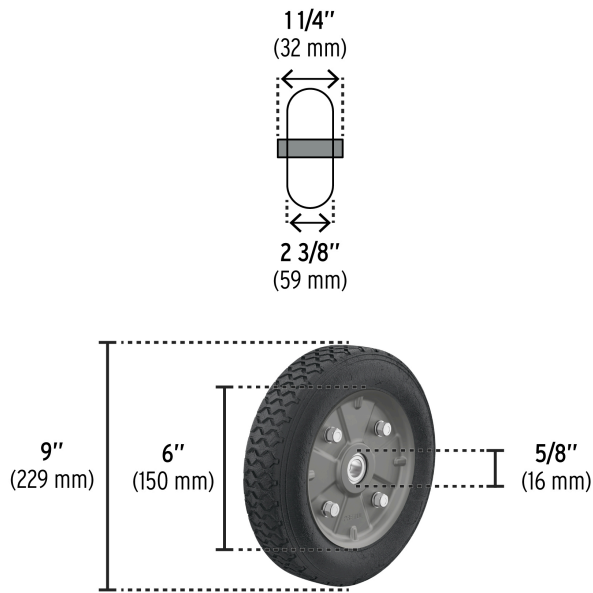

**Para diablos de carga**

**EMPAQUE INNER**

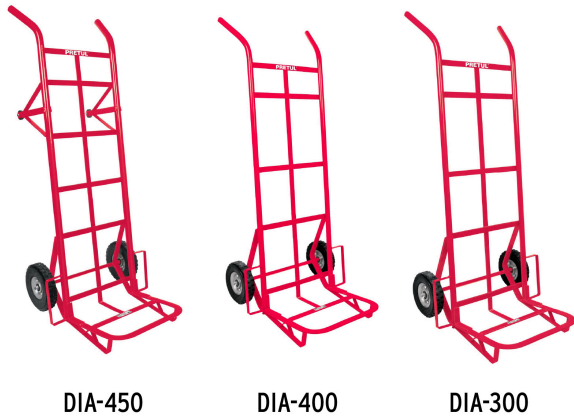

Contiene: 4 piezas

Peso: 11.48 kg (25.31 lb)