

FOSETbasic



CÓDIGO: 45515 CLAVE: FP-318P

Mezcladora 8" fregadero, ABS, cuello largo, palanca, BASIC

- Cuerpo termoplástico de alta resistencia
- Cuello de acero inoxidable
- Cubierta y manerales de ABS cromado que nunca se oxidan
- Cartucho cerámico de suave y fácil apertura
- Ideal para zonas costeras o de alta humedad



Certificaciones y garantías

- Cumple la norma NMX-C-415-ONNCCE



Especificaciones

Acabado	Cromo
Distancia entre taladros	8"
Presión de trabajo	0.25 kgf/cm ² a 1 kgf/cm ²
Conexión roscable	1/2" - 14 NPSM
Dimensiones de la cubierta	5 cm x 26 cm
Peso	290 g
Empaque individual	Caja
Inner	2
Master	24
Pallet	288

País de origen

Fabricado en China bajo las estrictas especificaciones de GRUPO TRUPER

Refacciones

Código	Clave	Descripción
45518	MMP-200	Juego de manuales de palanca p/lav-fregadero, cromo, BASIC
49376	CR-318	Cuello largo para mezcladora de fregadero, cromo, BASIC
49417	CARCE-9	Bolsa con 2 cartuchos cerámicos para mezcladoras plásticas

Imágenes complementarias

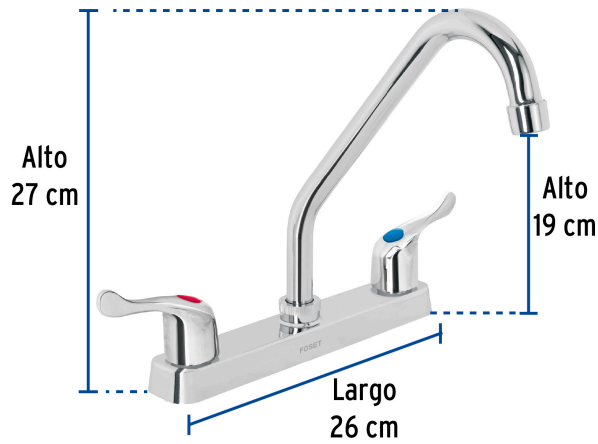

Altura (h)	Presión		
	kPa	kgf/cm ²	PSI
2.5 m	25	0.25	3.6
3 m	30	0.3	4.2
4 m	40	0.4	5.6

