

TRUPER

NUEVO DISEÑO



Disponible a partir del 3er. trimestre 2025

La presentación del catálogo 2024 se seguirá surtiendo hasta agotar existencias.

CÓDIGO: 45911 CLAVE: LLX-10L

Rueda imponchable 10" para eje lateral, TRUPER

- Imponchable que ofrece una rodada más suave que las ruedas de hule sólido
- Rueda de poliuretano y rin de acero
- 2 Baleros con rodamientos de bolas de alta durabilidad
- No raya el piso
- Compatible con diablos tipo americano, hidrolavadoras, generadores y portamanguera

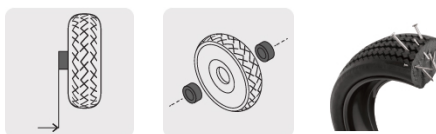
**Certificaciones y garantías**

- Garantizado contra defectos de fabricación o mano de obra. La garantía se puede hacer válida con cualquier distribuidor de TRUPER

Especificaciones

Carga máxima	120 Kg
Diámetro	10" (250 mm)
Pisada	3 1/4" (80 mm)
Diámetro de eje	5/8" (16 mm)
Largo de eje	2 1/4" (55 mm)
Diámetro de rin	4 3/4" (120 mm)
Empaque individual	Caballote
Inner	2
Máster	10
Pallet	160

País de origen

Fabricado en China bajo las estrictas especificaciones de GRUPO TRUPER

Imágenes complementarias

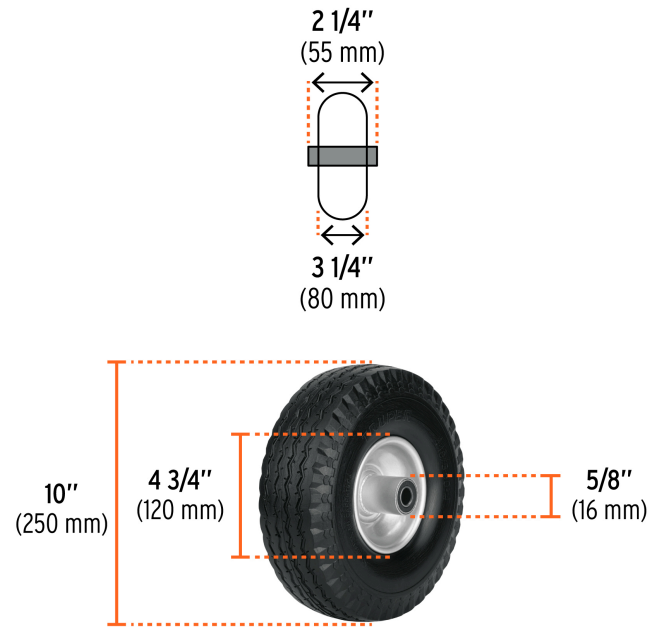

Para diablos tipo americano

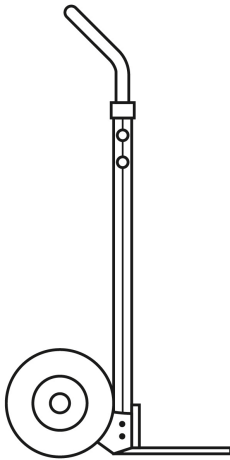

Para hidrolavadora con motor a gasolina



LAGAS-4000

Imágenes complementarias

Para generadores portátiles con motor a gasolina



Para carro portamanguera de metal



EMPAQUE INNER



Contiene: 2 piezas

Peso: 2.9 kg (6.4 lb)

EMPAQUE MÁSTER



Contiene: 5 inner (10 piezas)

Peso: 15.5 kg (34.2 lb)