

VOLTECK

CÓDIGO: 46560 CLAVE: VENT-56

**Ventilador de techo para interior, 56", blanco, VOLTECK**

- Fabricado en acero
- 3 Aspas
- Control de pared de 5 velocidades
- Para restaurantes, hoteles, hogar y más

**Certificaciones y garantías**

- Cumple la norma: NOM-003-SCFI

**Especificaciones**

Potencia	65 W
Tensión / Frecuencia	127 V / 60 Hz
Flujo de aire	10 444 mm <sup>3</sup> /h
Velocidad	300 rpm
Área máxima	15 m <sup>2</sup> - 20 m <sup>2</sup>
Diámetro	56" (142 cm)
Peso	3.7 kg
Grado IP	20
Empaque individual	Caja
Máster	3
Pallet	72

**País de origen****Producto fabricado en China bajo las estrictas especificaciones de Truper**

Imágenes complementarias

Diagrama de conexión

1. Desatornillar la tapa del control.
2. Conectar los cables a través del orificio de entrada como se ve en el diagrama.
3. Montar el control sobre la pared o sobre un bloque de madera.

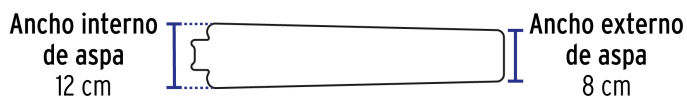
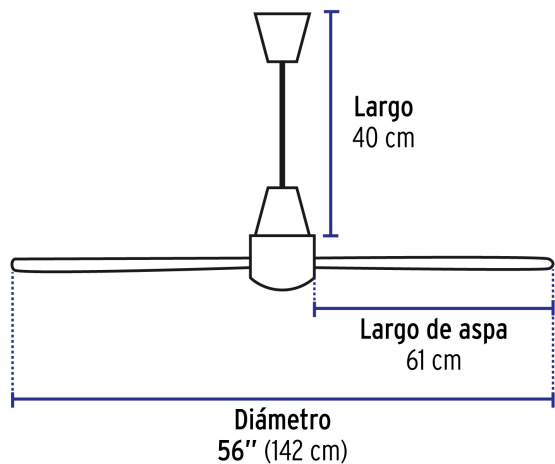
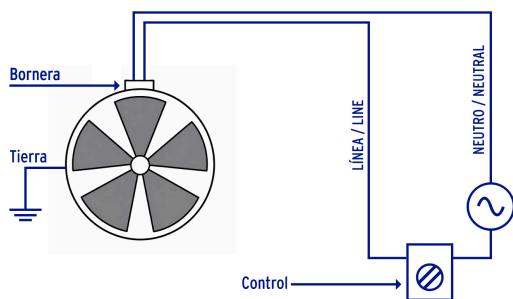

Contenido en cajas

Caja 1

- 1 motor para ventilador
- 1 cubierta superior
- 1 cubierta inferior
- 2 tornillos
- 1 gancho de suspensión
- 1 soporte colgante



Caja 2

- 3 aspas para ventilador
- 1 tubo para colgar

Grado de protección (IP)



1º DÍGITO: PROTECCIÓN CONTRA SÓLIDOS	2º DÍGITO: PROTECCIÓN CONTRA LÍQUIDOS
0 Sin protección	0 Sin protección
1 Protección contra objetos de diámetro superior a 50 mm	1 Protección contra goteo vertical o condensación
2 Protección contra objetos de diámetro superior a 12 mm	2 Protección contra goteo con una inclinación de 15°
3 Protección contra objetos de diámetro superior a 2.5 mm	3 Protección contra goteo con una inclinación de 60°
4 Protección contra objetos de diámetro superior a 1 mm	4 Protección contra salpicaduras de gotas en todas direcciones
5 Protegido contra ingreso limitado de polvo	5 Protección contra chorros de agua a baja presión
6 Totalmente protegido contra el polvo	6 Protección contra potentes y continuos chorros de agua
	7 Protección contra inmersiones temporales
	8 Protección contra inmersiones prolongadas o permanentes

## Imágenes complementarias

