

FOSET



CÓDIGO: 48524 CLAVE: REF-PUR3-02

Válvula de alimentación 1/2" x 1/4" para filtro de agua

- Válvula fabricada de latón
- Para purificador de agua modelo PURA-P3, marca Foset®

Certificaciones y garantías

• Garantizado contra defectos de fabricación o mano de obra. La garantía se puede hacer válida con cualquier distribuidor de TRUPER

Especificaciones

Peso	110 g
Empaque individual	Bolsa
Inner	5
Master	80
Pallet	5120

País de origen

Fabricado en China bajo las estrictas especificaciones de GRUPO TRUPER

Datos de Empaque (Medidas y pesos aproximados)

Empaque Individual

Medidas: Alto: 12 cm (4 3/4") Ancho: 3.2 cm (1 1/4") Largo: 9.7 cm (3 3/4")
Peso: 0.08 kg (0.18 lb)

Inner

Medidas: Alto: 13.5 cm (5 1/4") Ancho: 3.2 cm (1 1/4") Largo: 17.8 cm (7")
Peso: 0.42 kg (0.93 lb)

Master

Medidas: Alto: 25.6 cm (10") Ancho: 25.3 cm (10") Largo: 25.5 cm (10")
Peso: 7.14 kg (15.74 lb)

Imágenes complementarias

EMPAQUE INNER



Contiene: 5 piezas

Peso: 0.42 kg (0.93 lb)

EMPAQUE MASTER

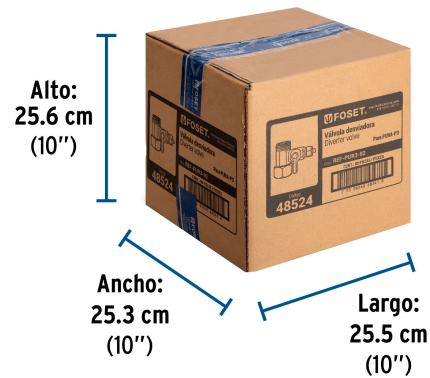

Contiene: 16 inner (80 piezas)

Peso: 7.14 kg (15.74 lb)