

FOSETbasic



CÓDIGO: 49283 CLAVE: FP-318

Mezcladora 8" fregadero, ABS, cuello largo, hexagonal, BASIC

- Cuerpo termoplástico de alta resistencia
- Cuello de acero inoxidable
- Cubierta y manerales de ABS cromado que nunca se oxidan
- Cartucho cerámico de suave y fácil apertura
- Ideal para zonas costeras o de alta humedad



Certificaciones y garantías

- Cumple la norma NMX-C-415-ONNCCE



Especificaciones

Acabado	Cromo
Distancia entre taladros	8"
Presión de trabajo	0.25 kgf/cm ² a 1 kgf/cm ²
Conexión roscable	1/2" - 14 NPSM
Dimensiones de la cubierta	5 cm x 26 cm
Peso	290 g
Empaque individual	Caja
Inner	2
Master	24
Pallet	288

Datos de Empaque (Medidas y pesos aproximados)

Empaque Individual	Medidas: Alto: 13 cm (5 1/4") Ancho: 6.3 cm (2 1/2") Largo: 32.6 cm (12 3/4") Peso: 0.38 kg (0.84 lb)
Inner	Medidas: Alto: 13.4 cm (5 1/4") Ancho: 13.4 cm (5 1/4") Largo: 33.3 cm (13") Peso: 0.82 kg (1.81 lb)
Master	Medidas: Alto: 42.2 cm (16 1/2") Ancho: 35 cm (13 3/4") Largo: 56 cm (22") Peso: 10.82 kg (23.85 lb)

País de origen

Fabricado en China bajo las estrictas especificaciones de GRUPO TRUPER

Refacciones

Código	Clave	Descripción
49376	CR-318	Cuello largo para mezcladora de fregadero, cromo, BASIC
49389	MMP-100	Juego de manerales hex de ABS p/lav-fregadero, cromo, BASIC
49417	CARCE-9	Bolsa con 2 cartuchos cerámicos para mezcladoras plásticas

Imágenes complementarias

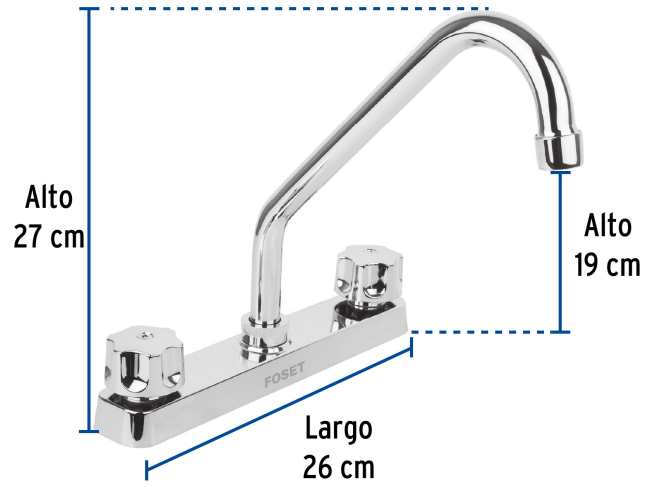
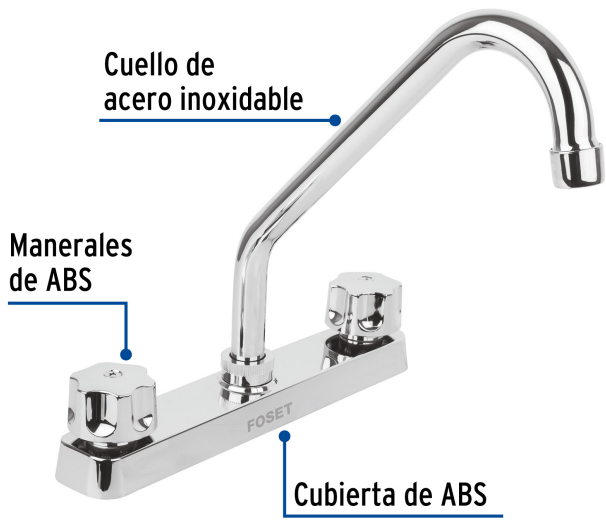

Altura (h)	kPa	Presión kgf/cm ²	PSI
2.5 m	25	0.25	3.6
3 m	30	0.3	4.2
4 m	40	0.4	5.6

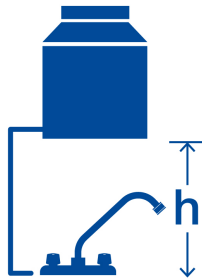

© 2026 TRUPER, S.A. DE C.V. TODOS LOS DERECHOS RESERVADOS.

Los productos ilustrados y la información pueden cambiar sin previo aviso, como resultado de nuestros procesos de mejora continua.

Prohibida su reproducción o divulgación total o parcial así como su uso o aprovechamiento sin autorización escrita de Truper, S.A. de C.V.

Imágenes complementarias

EMPAQUE INDIVIDUAL

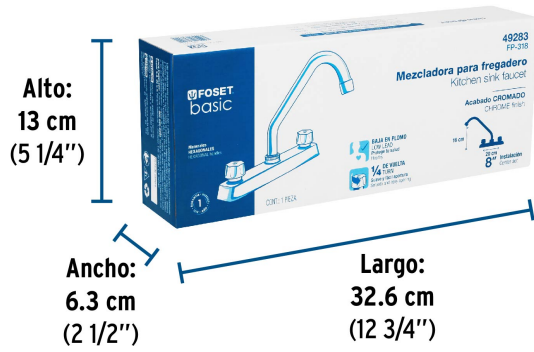

Peso: 0.38 kg (0.84 lb)

EMPAQUE INNER



Contiene: 2 piezas

Peso: 0.82 kg (1.81 lb)

EMPAQUE MASTER



Contiene: 12 inner (24 piezas)

Peso: 10.82 kg (23.85 lb)