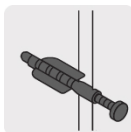

FIERO

CÓDIGO: 40160 CLAVE: TQ-5/16J

Kit de 20 taquetes 5/16" con pijas #10 y 1 broca 5/16", FIERO

- Pija para lámina cabeza combinada de acero galvanizado, taquete plástico y broca para concreto de acero al cromo con punta de carburo de tungsteno
- Taquetes con anclas que evitan el giro
- Cinturones de resistencia y anclas retráctiles de fijación

**Certificaciones y garantías**

• Garantizado contra defectos de fabricación o mano de obra. La garantía se puede hacer válida con cualquier distribuidor de TRUPER

Especificaciones

Pija No.	10
Diámetro taquete	5/16" (8 mm)
Largo de pija	2" (50 mm)
Diámetro de broca	5/16" (8 mm)
Largo de broca	4" (100 mm)
Empaque individual	Bolsa con 20 taquetes, 20 pijas y 1 broca
Inner	10
Master	120
Pallet	2880

País de origen

Fabricado en México bajo las estrictas especificaciones de GRUPO TRUPER

Imágenes complementarias

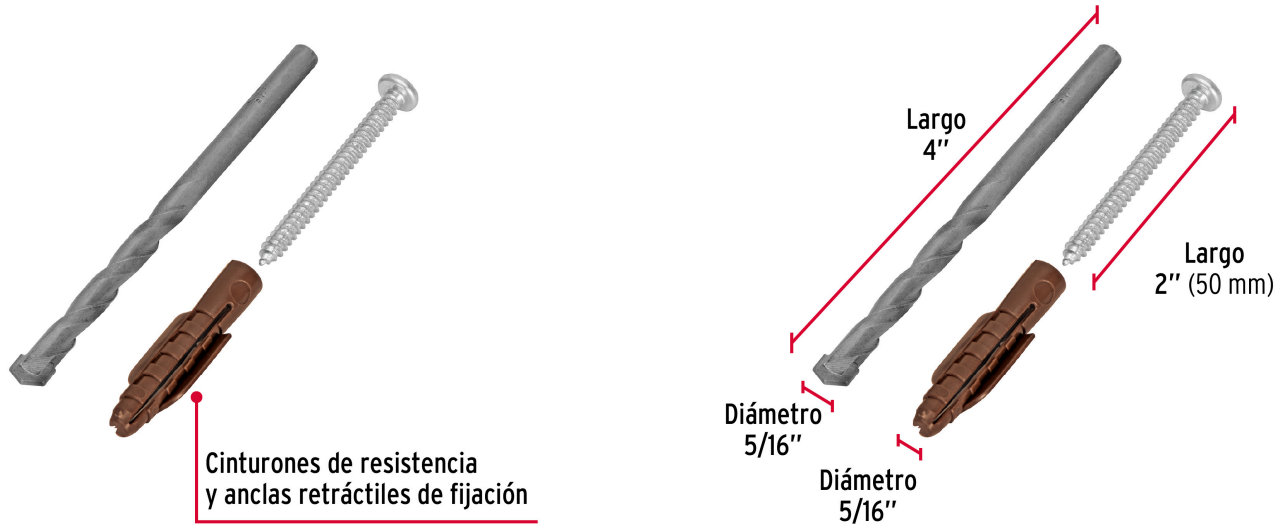

Cinturones de resistencia y anclas retráctiles de fijación

EMPAQUE INDIVIDUAL



Alto
18.5 cm
(7.3")

Largo
11.4 cm
(4.5")

Peso: 0.15 kg (0.3 lb)

EMPAQUE INNER



Alto
33.5 cm
(13.2")

Largo
26.5 cm
(10.4")

Contiene: 10 piezas

Peso: 1.53 kg (3.4 lb)

Imágenes complementarias

EMPAQUE MÁSTER



Contiene: 12 inner (120 piezas)

Peso: 19 kg (41.9 lb)

