

TRUPER

NUEVO DISEÑO



CÓDIGO: 16783 CLAVE: CAZ-66B

Cortador de azulejo 26" (66 cm) con baleros, TRUPER

- Cuchillas con recubrimiento de titanio de 23 mm, 3X más resistente al desgaste
- Escuadra graduada para rápido ajuste de 5 ángulos de corte (0°, 15°, 30°, 45° y 60°)
- Corredera con sistema de baleros para un corte más suave
- Mango ergonómico antiderrapante
- Base de acero con almohadillas antiderrapantes
- Rieles de acero sólido
- Ideal para cortar cerámica y porcelanato

**Certificaciones y garantías****Especificaciones**

Largo	89 cm
Longitud máxima de corte	26" (66 cm)
Capacidad de corte	5 - 14 mm espesor
Posiciones de ajuste	5
Peso	10 kg
Empaque individual	Caja
Inner	1
Máster	2
Pallet	48

País de origen

Fabricado en China bajo las estrictas especificaciones de GRUPO TRUPER

Datos de Empaque (Medidas y pesos aproximados)

Empaque Individual

Medidas: Alto: 12.7 cm (5") Ancho: 20.2 cm (8") Largo: 90.5 cm (35 3/4")
Peso: 10.84 kg (23.90 lb)

Master

Medidas: Alto: 27.8 cm (11") Ancho: 22 cm (8 3/4") Largo: 92 cm (36 1/4")
Peso: 22.4 kg (49.38 lb)

Refacciones

Código	Clave	Descripción
12934	REP-CAZ-40/60	Blíster con 2 cuchillas para cortadores de azulejos TRUPER
12936	REP-CAZ-2	Blíster 2 cuchillas titanio p/cortadores de azulejos TRUPER

Imágenes complementarias

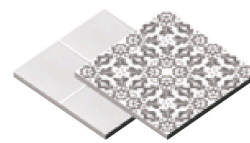

Cerámica

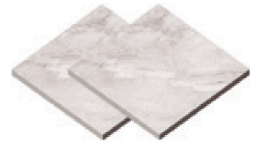

Porcelanato

EMPAQUE MASTER



Contiene: 2 piezas

Peso: 22.4 kg (49.38 lb)