

PRETUL

CÓDIGO: 20596 CLAVE: MTR-16P

Martillo uña recta 16 oz, mango tubular, PRETUL

- Cabeza de acero
- Mango tubular para trabajo pesado
- Ideal para clavar o extraer clavos

**Certificaciones y garantías**

- Excede la norma: ASME B107.400

Especificaciones

Cabeza	16 oz
Cara	1 1/8"
Largo de mango	13" (33 cm)
Tipo de uña	Recta
Inner	4
Máster	16
Pallet	576

País de origen**Fabricado en México bajo las estrictas especificaciones de GRUPO TRUPER**

Datos de Empaque (Medidas y pesos aproximados)

Empaque Individual

Medidas: Alto: 14.4 cm (5 1/2") Ancho: 3.1 cm (1") Largo: 33 cm (13") **Peso:** 0.87 kg (1.92 lb)

Inner

Medidas: Alto: 7.6 cm (3") Ancho: 15.1 cm (6") Largo: 36.6 cm (14 1/2") **Peso:** 3.58 kg (7.89 lb)

Master

Medidas: Alto: 16.8 cm (6 1/2") Ancho: 31.5 cm (12 1/2") Largo: 38 cm (15") **Peso:** 14.62 kg (32.23 lb)

Imágenes complementarias

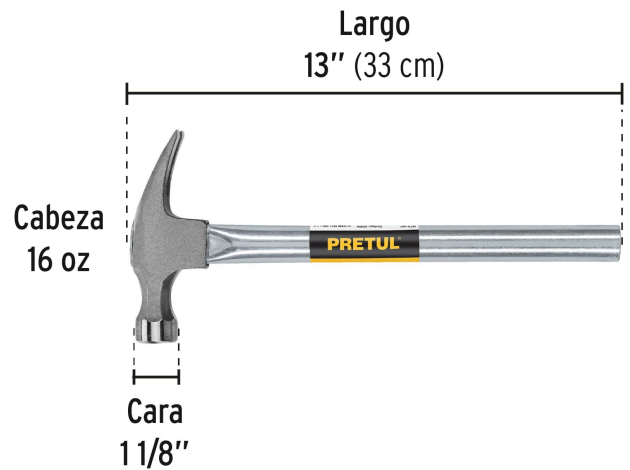
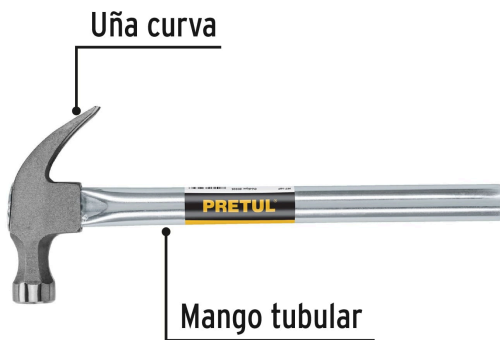

EMPAQUE INDIVIDUAL

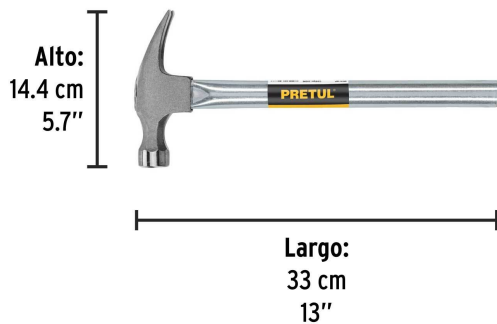

Peso: 0.9 kg (1.9 lb)

EMPAQUE INNER



Contiene: 4 piezas

Peso: 3.6 kg (7.9 lb)

Imágenes complementarias

EMPAQUE MASTER



Contiene: 4 inner (16 piezas)

Peso: 14.6 kg (32.2 lb)