

VOLTECK LAIT



CÓDIGO: 47392 CLAVE: ARB-202S

Arbotante de acento 1 spot satín, lámpara no incluida

- Cuerpo de acero inoxidable y pantalla de cristal
- Fácil instalación
- Ideal para jardines, fachadas, centros comerciales, y más

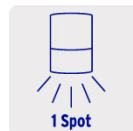

Certificaciones y garantías

- Cumple la norma: NOM-064-SCFI



Especificaciones

Potencia máxima	50 W
Tensión / Frecuencia	127 V / 60 Hz
Acabado	Satín
Fuente de luz	Compatible con lámpara LED, halógena de 50 W máx. o MR 16 (no incluida)
Base	GU10
Grado IP	44
Dimensiones (alto x diámetro x fondo)	9 x 6 x 8 cm
Diámetro del soporte	7 cm
Empaque individual	Caja
Inner	1
Master	20
Pallet	640

País de origen

Fabricado en China bajo las estrictas especificaciones de GRUPO TRUPER

Imágenes complementarias

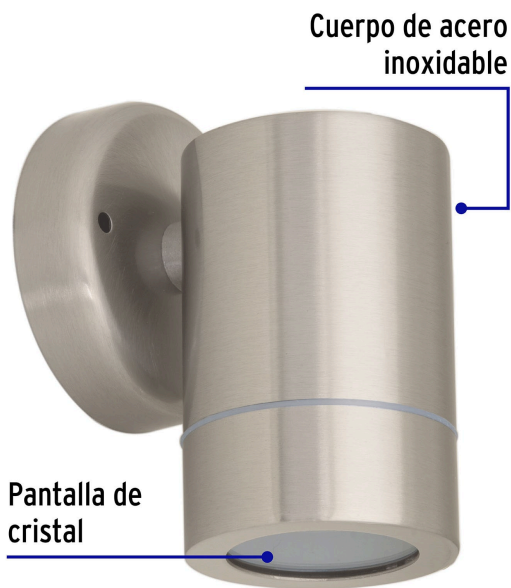

Grado de protección (IP)



1ER. DÍGITO: PROTECCIÓN CONTRA SÓLIDOS	2DO. DÍGITO: PROTECCIÓN CONTRA LÍQUIDOS
0 Sin protección	0 Sin protección
1 Protección contra objetos de diámetro superior a 50 mm	1 Protección contra goteo vertical o condensación
2 Protección contra objetos de diámetro superior a 12 mm	2 Protección contra goteo con una inclinación de 15 grados
3 Protección contra objetos con diámetro superior a 2.5 mm	3 Protección contra goteo con una inclinación de 60 grados
4 Protección contra objetos con diámetro superior a 1 mm	4 Protección contra salpicaduras de gotas en todas direcciones
5 Protegido contra ingreso limitado de polvo	5 Protección contra chorros de agua a baja presión
6 Totalmente protegido contra el polvo	6 Protección contra potentes y continuos chorros de agua
	7 Protección contra inmersiones temporales
	8 Protección contra inmersiones prolongadas o permanentes

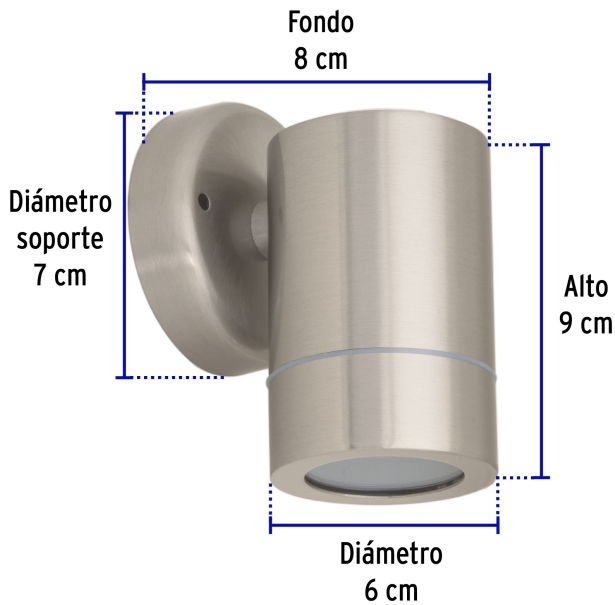

EMPAQUE INDIVIDUAL



Peso: 0.48 kg (1 lb)

Imágenes complementarias

EMPAQUE INNER



Contiene: 1 piezas

Peso: 0.51 kg (1 lb)

EMPAQUE MASTER



Contiene: 20 inner (20 piezas)

Peso: 10.54 kg (23.2 lb)

