

PRETUL

CÓDIGO: 24219 CLAVE: SET-51

Juego 51 herramientas 1/4", 3/8" y 1/2" p/mecánico, PRETUL

- Estuche de plástico inyectado que mantiene las piezas organizadas
- Asa para fácil manejo
- Herramienta marcada para fácil identificación

**Certificaciones y garantías****Especificaciones**

Cantidad de piezas	51
Empaque individual	Estuche plástico
Inner	3
Master	12
Pallet	144

País de origen

Fabricado en China bajo las estrictas especificaciones de GRUPO TRUPER

Incluye

35 Dados 6 puntas: (13) 4 a 13 mm, (3) 11 a 13 mm, (4) 5/8" a 13/16", (12) 5/32" a 1/2", (3) 7/16" a 9/16"

3 Dados 8 puntas: 1/4" a 3/8"

1 Dado para bujías: 5/8"

2 Puntas planas: 3/16" y 9/32"

3 Puntas de cruz: PH1 a PH3

1 Extensión: 3"

2 Matracas

1 Disco giratorio

1 Adaptador: 3/8" a 1/4"

1 Desarmador para dados

1 Adaptador para puntas

Imágenes complementarias



- | | | | |
|----------|--|----------|-----------------------------------|
| A | 35 Dados, 6 puntas
(13) 4 a 13 mm, (12) 5/32" a 1/2"
(3) 11 a 13 mm, (3) 7/16" a 9/16"
(4) 5/8" a 13/16" | E | 1 Extensión 3" |
| B | 3 Dados, 8 puntas
1/4" a 3/8" | F | 2 Matracas |
| C | 1 Dado para bujías
5/8" | G | 1 Adaptador
3/8" x 1/4" |
| D | 2 Puntas planas
3/16" y 9/32" | H | 1 Desarmador
para dados |
| D | 3 Puntas de cruz
PH1 a PH3 | I | 1 Disco giratorio |
| | | J | 1 Adaptador
para puntas |

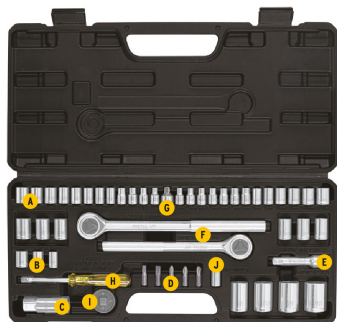

Asa para fácil manejo

Estuche de plástico
inyectado que mantiene
las piezas organizadas

Imágenes complementarias



EMPAQUE INDIVIDUAL



Peso: 2.15 kg (4.7 lb)

EMPAQUE INNER



Contiene: 3 piezas

Peso: 6.58 kg (14.5 lb)

EMPAQUE MASTER



Contiene: 4 inner (12 piezas)

Peso: 27.12 kg (59.8 lb)

