

TRUPER



CÓDIGO: **12626** CLAVE: **BOS-1-1/2LM**

Bomba sumergible, tipo bala, 1-1/2 HP, agua limpia, Truper

- Diseñada para trabajar con agua limpia como pueden ser bombeos de pozos y manantiales o en sistemas de riego
- Uso industrial y agrícola
- Altura máxima: **60 m**
- Flujo máximo **160 L/min**
- Profundidad de inmersión máxima: **80 m**
- Cuerpo de acero inoxidable, que la hace más resistente a la corrosión
- Rejilla filtradora de partículas de hasta 2.5 mm
- Protector térmico que evita daño en el motor cuando este llegue a bloquearse
- Unidad de control eléctrico empotrable con botón de encendido y apagado
- Ideal para equipos hidroneumáticos



Para agua limpia



Balero metálico



Motor con bobinas de COBRE
2x Mayor durabilidad que las de aluminio

Certificaciones y garantías



Especificaciones

Potencia	1 1/2 HP
Altura máxima	60 m
Flujo máximo	160 L/min
Profundidad de inmersión máxima	80 m
Díámetro de salida	1 1/2" NPT
Díámetro de partículas	2.5 mm
Etapas	6
Velocidad	3,450 rpm

Especificaciones

Ciclo de trabajo	50 minutos de trabajo por 20 minutos de descanso. Máximo diario 6 horas
Tensión / Frecuencia	110 V / 60 Hz
Consumo	15.5 A
Dimensiones (Alto x Diámetro)	82 cm x 9 cm
Peso	14 kg
Empaque individual	Caja
Pallet	35
Inner	1

País de origen

Fabricado en China bajo las estrictas especificaciones de Truper

Incluye

Caja de control de encendido con protector de sobrecorriente

Imágenes complementarias

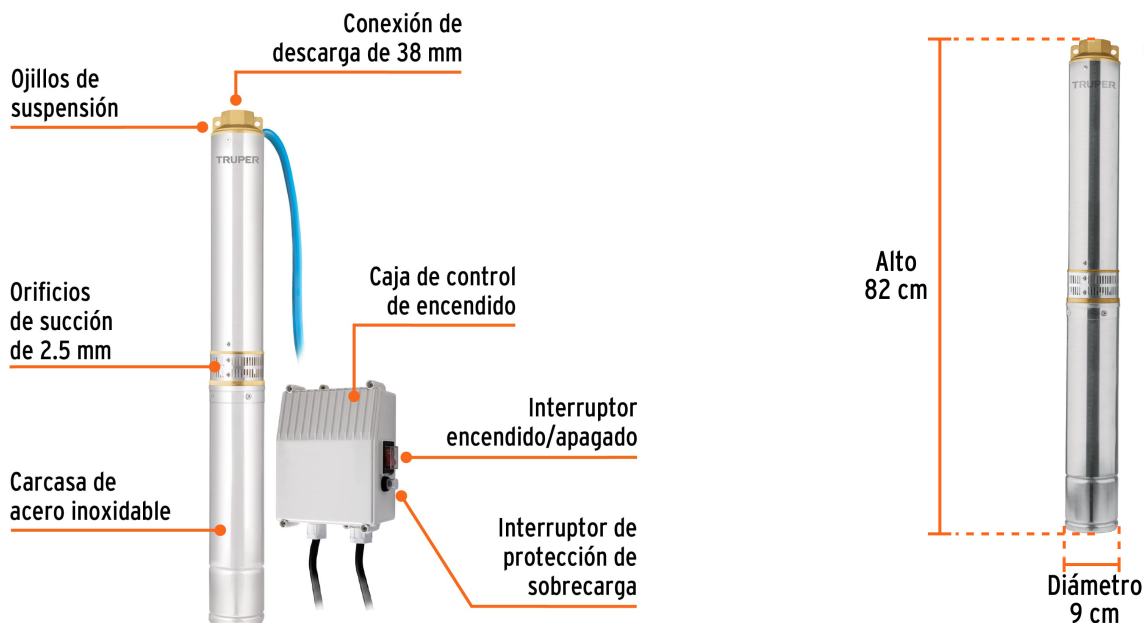

Funcionamiento

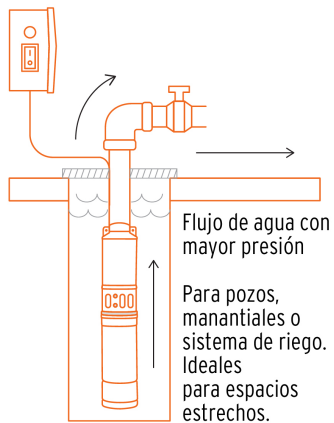

Curva de rendimiento

Para una mejor selección de acuerdo a sus necesidades compare el rendimiento entre altura y flujo que brinda cada uno de los modelos.

