

TRUPER



CÓDIGO: 16850 CLAVE: BOMIN-24

**Bomba inyectora de grasa, 24 kg, TRUPER**

- Alta presión
- Mango ergonómico con cubierta antiderrapante
- Broches herméticos
- Ruedas para fácil transporte
- Resorte anti-torsión

**Certificaciones y garantías****Especificaciones**

Capacidad	24 kg (53 lb)
Presión máxima	5,800 psi
Medidas de cubeta (diámetro x alto)	28 x 39 cm
Largo de manguera	2.17 m
Diámetro de manguera	1/4"
Empaque individual	Caja
Inner	1
Pallet	6

**País de origen**

Fabricado en India bajo las estrictas especificaciones de GRUPO TRUPER

**Imágenes complementarias**

**PARA PURGAR EL EQUIPO.** Accione la palanca varias veces para extraer el aire atrapado hasta llevar la grasa a la boquilla de la manguera. Coloque la manguera dentro del depósito para que la grasa inyectada no se tire sobre el piso.

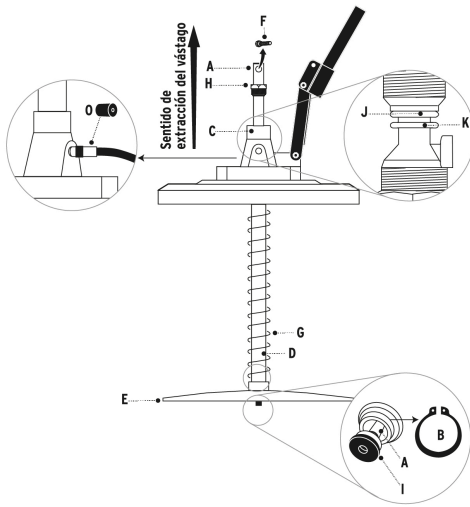

**Mango ergónomico con cubierta antiderrapante**

**Broches herméticos**

**Cuerpo de acero**

**Boquilla de aluminio**

**Asa**

**Resorte anti-torsión**

**Ruedas para fácil transporte**

**Manguera de hule**



**Alto 39 cm**

**EMPAQUE INDIVIDUAL**



**Alto 62.5 cm (24.6")**

**Ancho 39.6 cm (15.6")**

**Largo 44 cm (17.3")**

**Peso: 14.62 kg (32.2 lb)**

## Imágenes complementarias

