

TRUPER *expert*

CÓDIGO: 13415

CLAVE: LIREX-480

Linterna recargable con luz emergencia, 480lm, TRUPER EXPERT

- LED de alta luminosidad (frontal), LED COB y luz roja (lateral)
- Cuerpo de aluminio y ABS
- Resistente al goteo de agua

**Lúmenes**

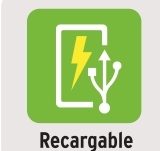
480 lm
**Batería ion litio**

IPX2

Especificaciones técnicas

Luminosidad	480 lm (luz LED frontal y luz lateral)
Distancia del haz de luz	245 m (luz LED frontal), 28 m (luz lateral)
Duración de la batería en uso alto	5 horas (luz LED frontal y luz lateral)
Duración de la batería en uso bajo	8 horas (luz LED frontal y luz lateral)
Tiempo óptimo de carga	8 horas
Peso	220 g

Incluye

1 Cable USB-MICRO

Datos de empaque

Empaque individual: Blíster

Empaque logístico	Cantidad
Inner	3
Máster	24
Pallet	216

Certificaciones y garantías

Cumple la norma NOM-001-SCFI



Producto fabricado en China bajo las estrictas especificaciones de Truper

Los productos ilustrados y la información pueden cambiar sin previo aviso, como resultado de nuestros procesos de mejora continua.

Prohibida su reproducción o divulgación total o parcial, así como su uso o aprovechamiento sin autorización escrita de Truper, S.A. de C.V.

© 2026 TRUPER, S.A. DE C.V. TODOS LOS DERECHOS RESERVADOS.



Grado de protección (IP)

ÍNDICE DE PROTECCIÓN

Número que determina el grado de protección contra sólidos

Número que determina el grado de protección contra líquidos

IP X 2

1º DÍGITO: PROTECCIÓN CONTRA SÓLIDOS	2º DÍGITO: PROTECCIÓN CONTRA LÍQUIDOS
X Sin protección	X Sin protección
1 Protección contra objetos de diámetro superior a 50 mm	1 Protección contra goteo vertical o condensación
2 Protección contra objetos de diámetro superior a 12 mm	2 Protección contra goteo con una inclinación de 15°
3 Protección contra objetos de diámetro superior a 2.5 mm	3 Protección contra goteo con una inclinación de 60°
4 Protección contra objetos de diámetro superior a 1 mm	4 Protección contra salpicaduras de gotas en todas direcciones
5 Protegido contra ingreso limitado de polvo	5 Protección contra chorros de agua a baja presión
6 Totalmente protegido contra el polvo	6 Protección contra potentes y continuos chorros de agua
	7 Protección contra inmersiones temporales
	8 Protección contra inmersiones prolongadas o permanentes

Modos de iluminación

Luz frontal

Alto Bajo Intermitente

Luz lateral

Luz blanca Luz roja de seguridad

Alto Bajo Fija Intermitente

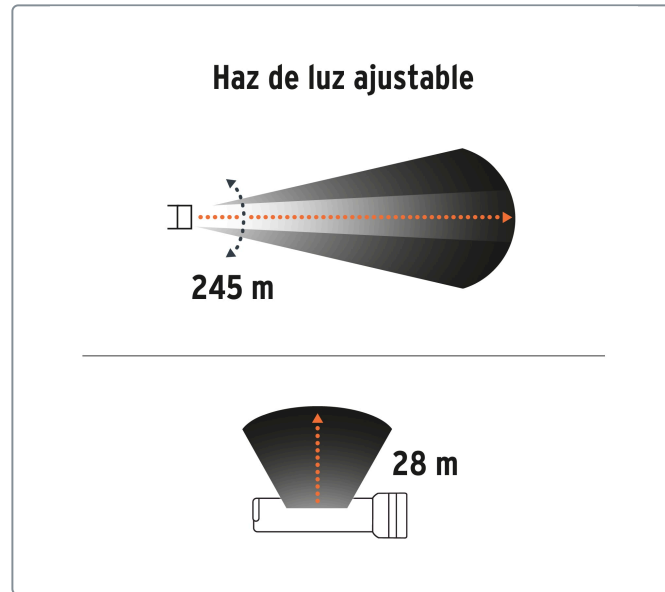

EMPAQUE INDIVIDUAL

Alto 29.9 cm (12")

Largo 15 cm (6")

Peso: 0.29 kg (0.6 lb)

EMPAQUE INNER



Contiene: 3 piezas

Peso: 0.94 kg (2 lb)

EMPAQUE MÁSTER



Contiene: 8 inner (24 piezas)

Peso: 8.14 kg (18 lb)

Haz de luz ajustable,
ángulo cerrado y amplio 10°-100°

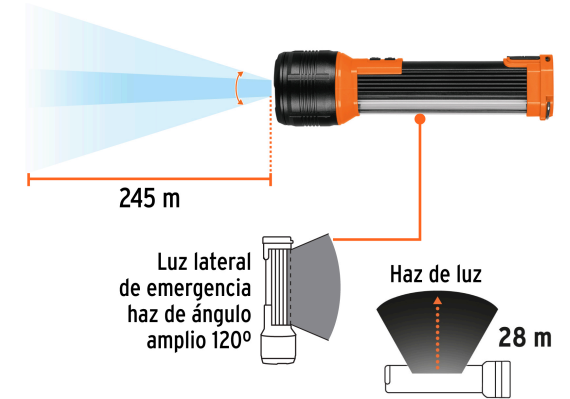

Modos de iluminación

