

FOSETbasic

CÓDIGO: 47024 CLAVE: TA-842TB

Tarja de empotrar 84x56cm doble tina, FOSET BASIC

- Fabricada de acero inoxidable 201 resistente a la corrosión
- Acabado satín
- Incluye parche aislante de ruido y vibración
- Para contracanastas de 3 1/2"
- Incluye 10 clips para instalación

**Certificaciones y garantías****Especificaciones**

| | |
|--------------------|-----------------------------|
| Instalación | De empotrar |
| Calibre | 26 (0.45 mm) |
| Perforaciones | 3 para grifería |
| Peso | 3.2 kg |
| Empaque individual | Etiqueta en funda de cartón |
| Inner | 1 |
| Máster | 5 |
| Pallet | 90 |

País de origen**Fabricado en Malasia bajo las estrictas especificaciones de GRUPO TRUPER**

Imágenes complementarias

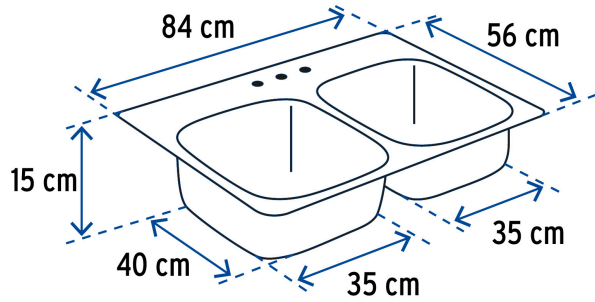

EMPAQUE INDIVIDUAL

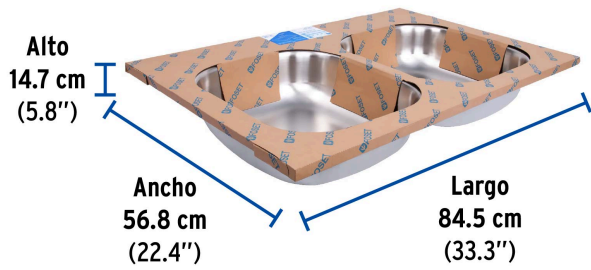

Peso: 3.73 kg (8.2 lb)

EMPAQUE MÁSTER

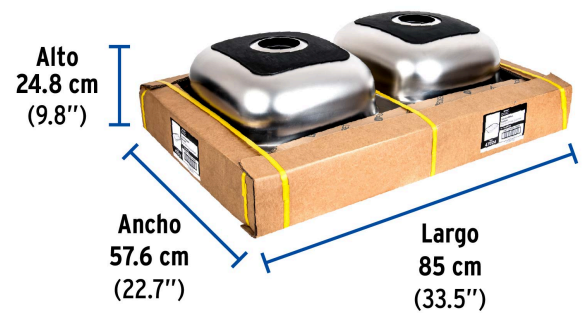

Contiene: 5 piezas

Peso: 18.66 kg (41.1 lb)