

FOSETbasic

CÓDIGO: 47028 CLAVE: TA-1050IB

**Tarja de sobreponer 100x50cm tina izquierda, FOSET BASIC**

- Fabricada de acero inoxidable 201 resistente a la corrosión
- Acabado satín
- Capacidad de 10 a 12 platos extendidos
- Parche aislante de ruido y vibraciones
- Para contraacnastas de 3 1/2"

**Certificaciones y garantías****Especificaciones**

Instalación	De sobreponer
Tina	Izquierda
Calibre	26 (0.45 mm)
Perforaciones	3 para grifería
Peso	2.8 kg
Empaque individual	Etiqueta en funda de cartón
Inner	1
Master	5
Pallet	50

**País de origen****Fabricado en Malasia bajo las estrictas especificaciones de GRUPO TRUPER**

**Imágenes complementarias**

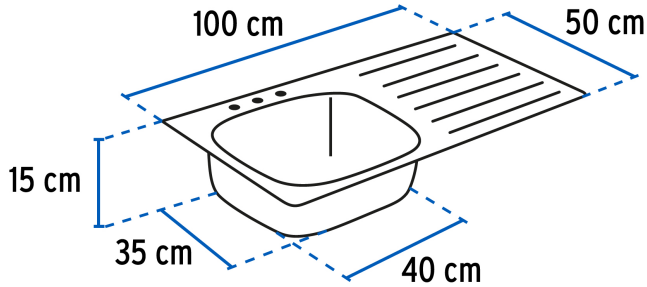

**TARJA PARA SOBREPONER**

Con ceja para instalar sobre un gabinete fijo o a la pared.  
No requiere de cubierta para instalarse.

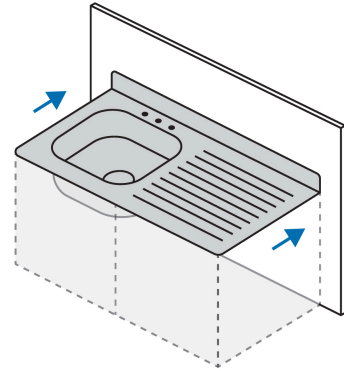

**EMPAQUE INDIVIDUAL**

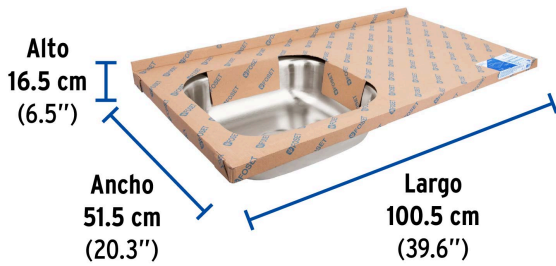

**Peso: 3.1 kg (6.8 lb)**

**EMPAQUE MÁSTER**

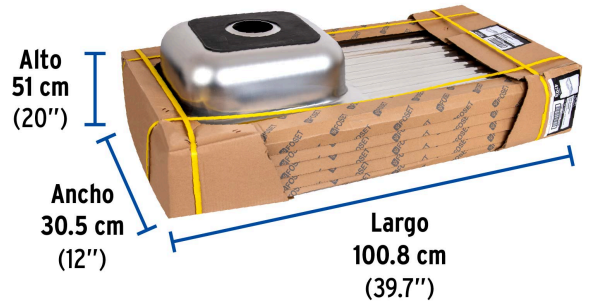

**Contiene: 5 piezas**

**Peso: 16.2 kg (35.7 lb)**

Imágenes complementarias

