

FIERO CÓDIGO: 44192 CLAVE: CADE-30

Metro de cadena tipo Víctor de 3.0 mm en carrete de 30 m

- Fabricada en acero con acabado electrogalvanizado que da mayor resistencia a la corrosión
- Formada por eslabones tejidos (doble eslabón)
- Para usarse como cadena para perros, colgar objetos, macetas, letreros, limitar accesos

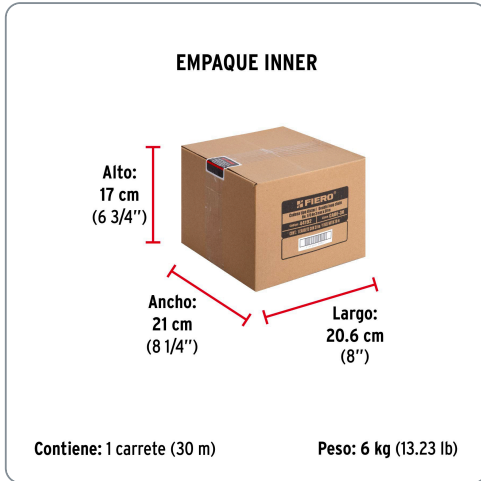
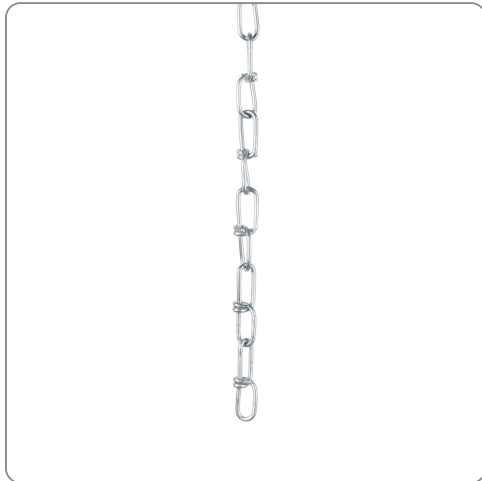

Especificaciones técnicas	
Límite de carga	90 kg
Dimensiones	3 mm x 45 mm
Contenido	30 m

Datos de empaque	
Empaque Individual: Carrete	
Empaque logístico	Cantidad
Inner	30
Master	60
Pallet	3600

Certificaciones y garantías

Cumple la norma: ASTM A466/466M-07
 Garantizado contra defectos de fabricación o mano de obra. La garantía se puede hacer válida con cualquier distribuidor de TRUPER

Fabricado en China bajo las estrictas especificaciones de GRUPO TRUPER

Los productos ilustrados y la información pueden cambiar sin previo aviso, como resultado de nuestros procesos de mejora continua.

Prohibida su reproducción o divulgación total o parcial así como su uso o aprovechamiento sin autorización escrita de Truper, S.A. de C.V.

© 2026 TRUPER, S.A. DE C.V. TODOS LOS DERECHOS RESERVADOS.

EMPAQUE INNER

Contiene: 1 carrete (30 m)

Peso: 6 kg (13.23 lb)

EMPAQUE MASTER

Contiene: 2 carretes (60 m)

Peso: 12.44 kg (27.43 lb)