

**FIERO** CÓDIGO: 44269 CLAVE: CAGA-1/8

**Metro de cadena galvanizada de 1/8", 75 m en cubeta, FIERO**

- **Cadena grado 30**, formada en frío y fabricada en acero con acabado electrogalvanizado que da mayor resistencia a la corrosión
- Eslabones electrosoldados
- Elongación mínima

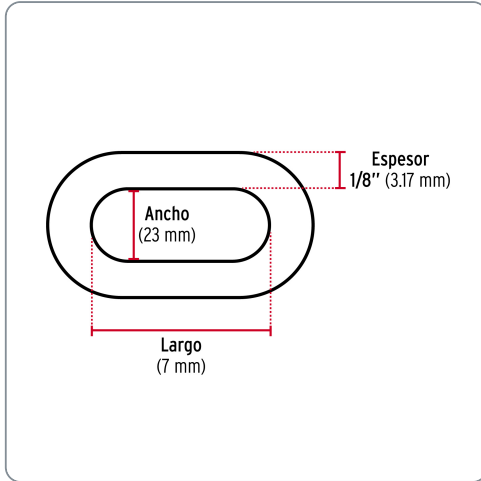
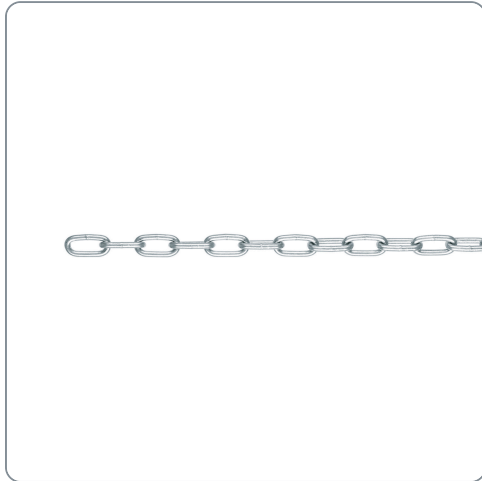

**1/8"**  
Espesor

Especificaciones técnicas	
Límite de carga (no exceder este límite)	<b>181 kg (399 lb)</b>
Límite de ruptura	<b>726 kgf</b>
Espesor	<b>1/8"</b>
Eslabón (largo x ancho)	<b>23 mm x 7 mm</b>
Peso aproximado	<b>21 kg</b>
Contenido	<b>75 m</b>

Datos de empaque	
Empaque Individual: Cubeta	
Empaque logístico	Cantidad
Inner	<b>75</b>
Pallet	<b>2400</b>

**Certificaciones y garantías**

Cumple la norma: ASTM A413-00  
 Producto garantizado contra defectos de fabricación o mano de obra. La garantía se puede hacer válida con cualquier distribuidor de Truper

Producto fabricado en México bajo las estrictas especificaciones de Truper

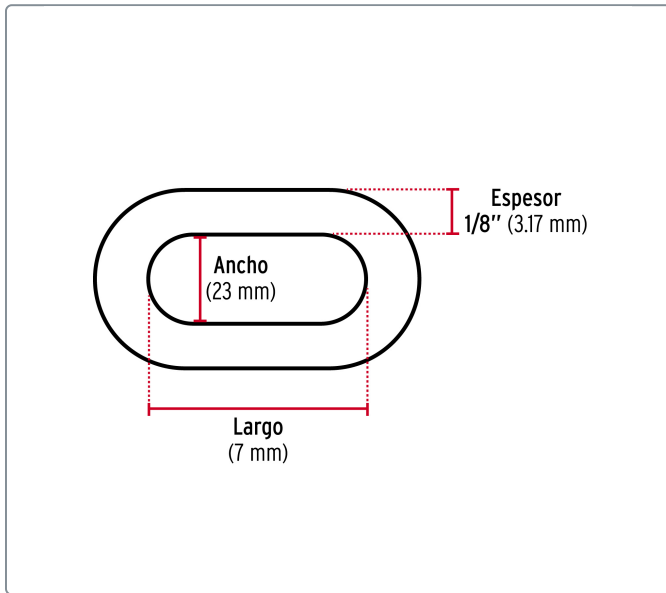

## CADENA GRADO 30



### Características

- Acero con acabado electrogalvanizado.
- Uso general para asegurar rejas y portones, limitar accesos.
- Económica y fácil de manejar.
- No apta para elevación aérea.