

VOLTECK CÓDIGO: 47051 CLAVE: COA-EB

Contacto aterrizado, 1 módulo, línea Española, color blanco



- Fabricado en policarbonato
- Con retardante a la flama para mayor seguridad



Datos de empaque	
Empaque Individual: Bolsa	
Empaque logístico	Cantidad
Inner	12
Master	144
Pallet	12960

Certificaciones y garantías

Cumple la norma: NOM-003-SCFI

Fabricado en China bajo las estrictas especificaciones de GRUPO TRUPER



Especificaciones técnicas	
Color	Blanco
Tensión / Frecuencia	127 V / 60 Hz
Corriente	15 A
Dimensiones del módulo (largo x ancho)	49 x 23 mm

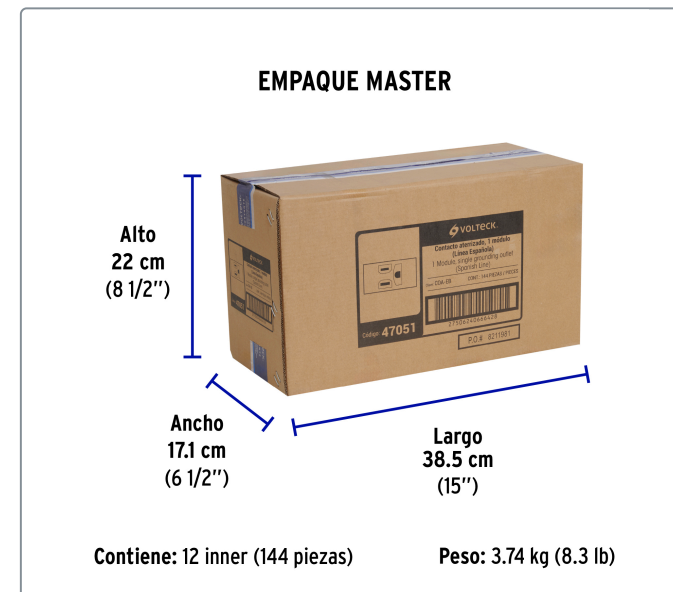
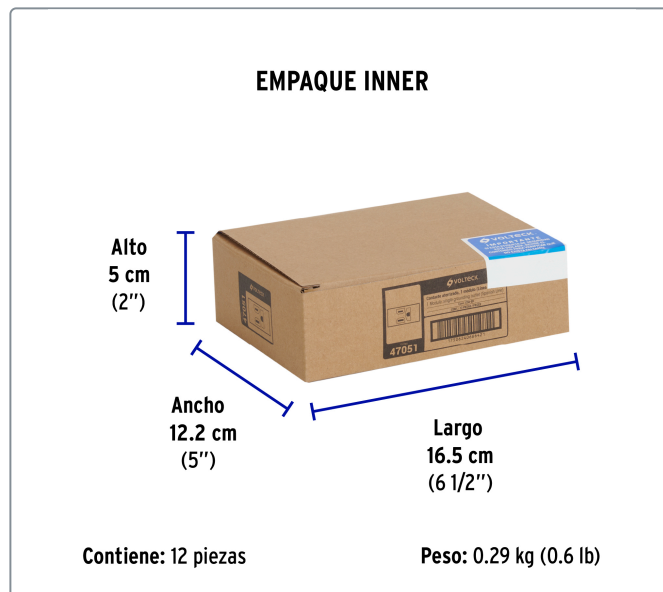
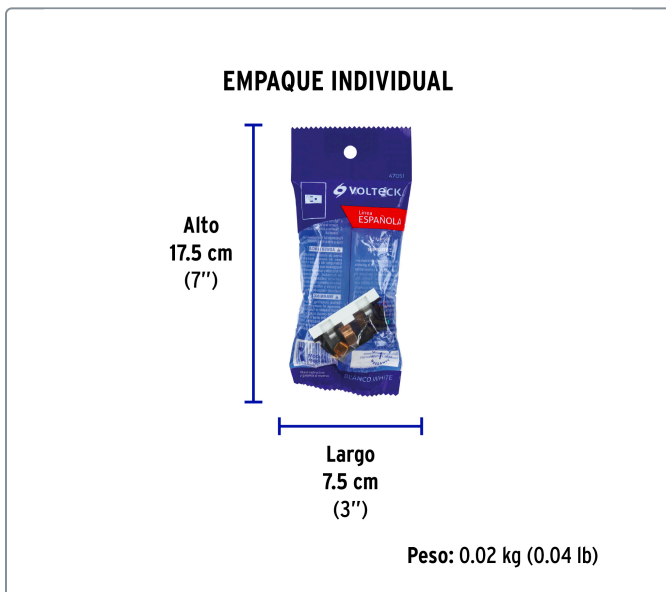
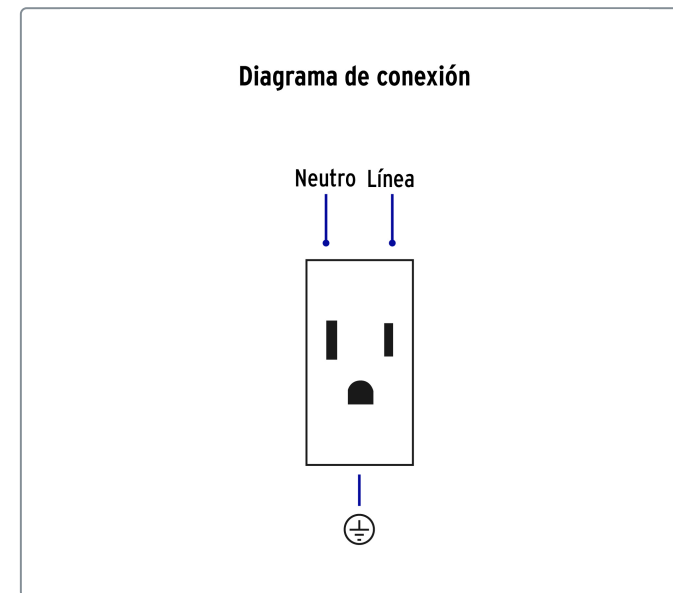
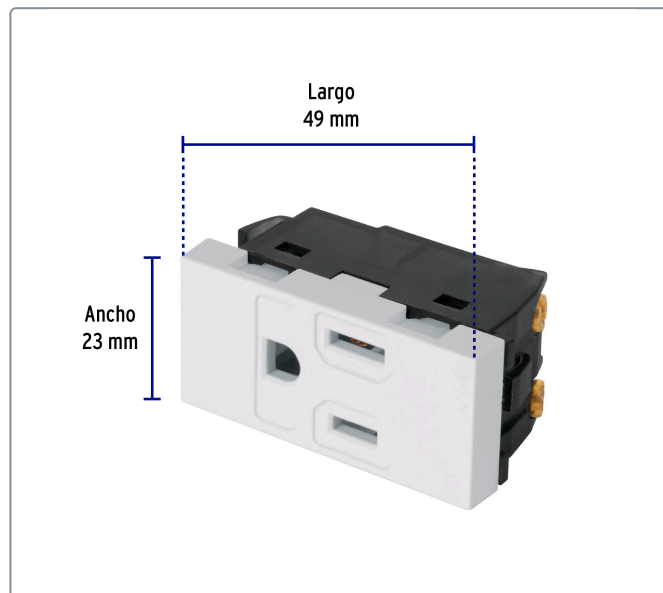

Los productos ilustrados y la información pueden cambiar sin previo aviso, como resultado de nuestros procesos de mejora continua.

Prohibida su reproducción o divulgación total o parcial así como su uso o aprovechamiento sin autorización escrita de Truper, S.A. de C.V.

© 2026 TRUPER, S.A. DE C.V. TODOS LOS DERECHOS RESERVADOS.



Los productos ilustrados y la información pueden cambiar sin previo aviso, como resultado de nuestros procesos de mejora continua.

Prohibida su reproducción o divulgación total o parcial así como su uso o aprovechamiento sin autorización escrita de Truper, S.A. de C.V.

© 2026 TRUPER, S.A. DE C.V. TODOS LOS DERECHOS RESERVADOS.