

VOLTECK CÓDIGO: 45601 CLAVE: PA-APD015-EEB

Placa armada 2 interruptores 1 de 3 vías, 1.5 mod, Española blanco

- Fabricada en policarbonato
- Indicador nocturno fluorescente
- 1 Interruptor sencillo y 1 de 3 vías

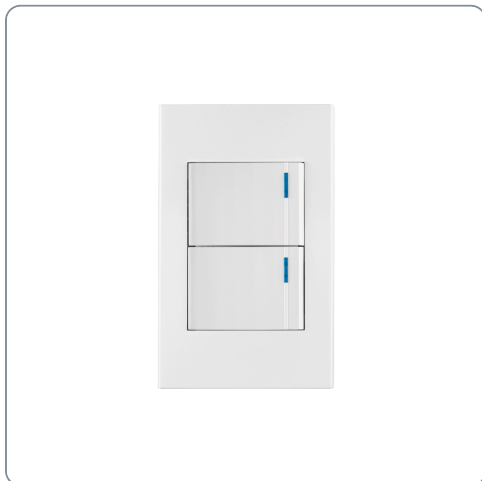

Línea Española





Especificaciones técnicas	
Tensión / Frecuencia	127 V / 60 Hz
Corriente	10 A
Dimensiones de la placa (largo x alto)	73 x 118 mm
Altura del módulo	35 mm

Datos de empaque	
Empaque Individual: Bolsa	
Empaque logístico	Cantidad
Inner	3
Master	72
Pallet	2592

Certificaciones y garantías

Cumple la norma: NOM-003-SCFI





Fabricado en China bajo las estrictas especificaciones de GRUPO TRUPER

Los productos ilustrados y la información pueden cambiar sin previo aviso, como resultado de nuestros procesos de mejora continua.

Prohibida su reproducción o divulgación total o parcial así como su uso o aprovechamiento sin autorización escrita de Truper, S.A. de C.V.

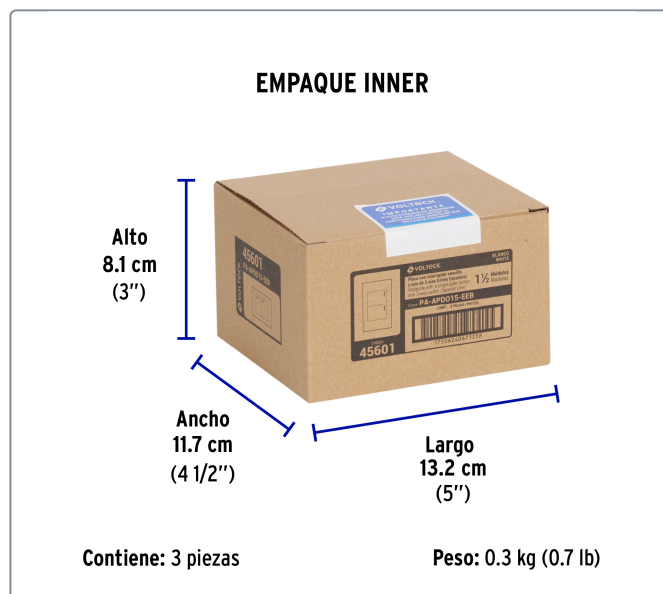
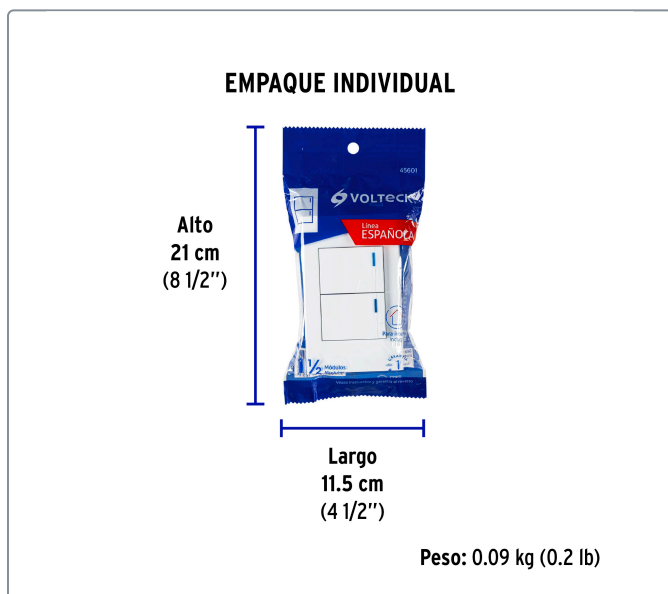
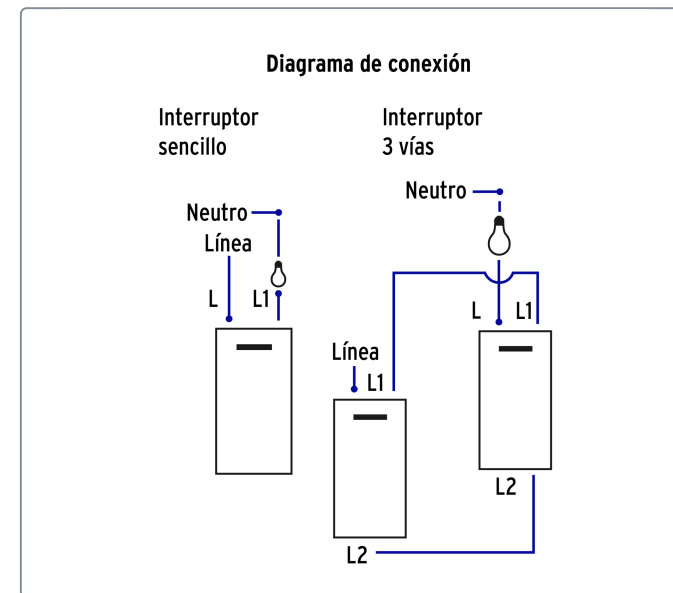
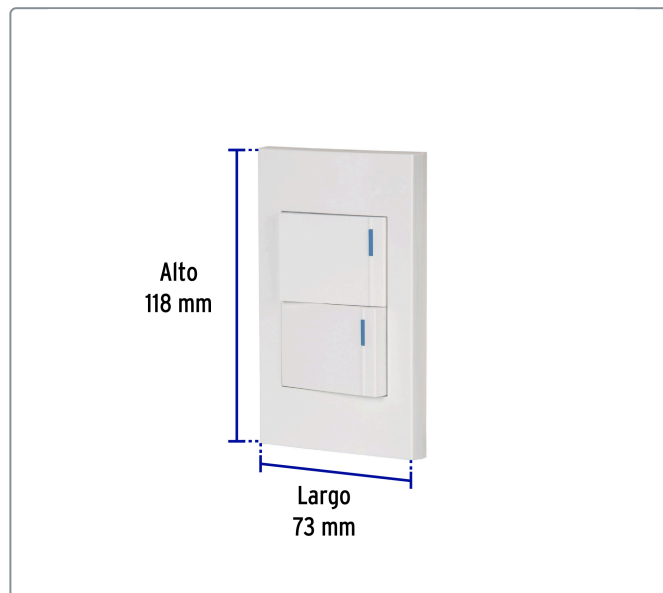
© 2026 TRUPER, S.A. DE C.V. TODOS LOS DERECHOS RESERVADOS.



Los productos ilustrados y la información pueden cambiar sin previo aviso, como resultado de nuestros procesos de mejora continua.

Prohibida su reproducción o divulgación total o parcial así como su uso o aprovechamiento sin autorización escrita de Truper, S.A. de C.V.

© 2026 TRUPER, S.A. DE C.V. TODOS LOS DERECHOS RESERVADOS.

