

VOLTECK CÓDIGO: 45603 CLAVE: COUSB-EB

Placa armada 1 contacto, 2 puertos USB, 1.5 mod, Española, blanco

- Fabricada en policarbonato
- 1 Contacto
- 2 Puertos USB tipo estándar para cargar dos celulares simultáneamente o 1 tableta

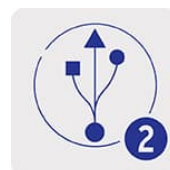
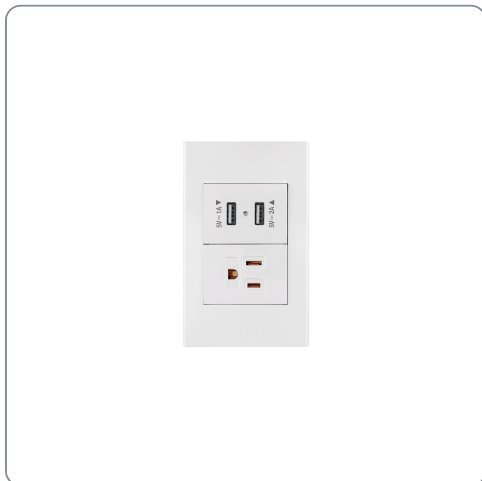

Especificaciones técnicas	
Contacto (tensión / corriente)	127 V / 15 A
USB (tensión / corriente)	Entrada 127V - Salida 5 V / Salida máxima 2.1 A
Frecuencia	60 Hz
Altura del módulo	35 mm
Dimensiones de la placa (largo x alto)	73 x 118 mm

Datos de empaque	
Empaque individual: Bolsa	
Empaque logístico	Cantidad
Inner	3
Máster	72
Pallet	2592

Certificaciones y garantías

- Cumple la norma: NOM-003-SCFI

Fabricado en China bajo las estrictas especificaciones de GRUPO TRUPER

Diagrama de conexión

Contacto aterrizado

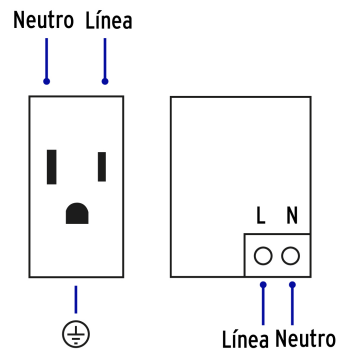

Fabricada en policarbonato



Alto
118 mm

Largo
73 mm



EMPAQUE INDIVIDUAL

Alto
21.5 cm
(8 1/2")



Largo
11 cm
(4 1/2")

Peso: 0.09 kg (0.2 lb)

EMPAQUE INNER

Alto
8.1 cm
(3")



Ancho
12 cm
(4 1/2")

Largo
13.2 cm
(5")

Contiene: 3 piezas

Peso: 0.32 kg (0.7 lb)

EMPAQUE MASTER



Contiene: 24 inner (72 piezas)

Peso: 8.21 kg (18 lb)