

VOLTECK



CÓDIGO: 47999 CLAVE: PP6M-EN

Placa 2 ventanas, 6 módulos, línea Española, color negro

- Fabricada en policarbonato
- No se necesita desmontar para colocar artefactos

**Certificaciones y garantías****Especificaciones**

Color	Negro
Dimensiones de la placa (largo x alto)	124 x 118 mm
Dimensiones del módulo (largo x alto)	49 x 70 mm
Empaque individual	Bolsa
Inner	6
Máster	72

País de origen**Fabricado en China bajo las estrictas especificaciones de GRUPO TRUPER**

Imágenes complementarias

Fabricada en policarbonato

ARTEFACTOS ELÉCTRICOS, LÍNEA ESPAÑOLA

Esta línea permite combinar las funciones que se adaptan mejor a sus necesidades de instalación.

Por ejemplo:

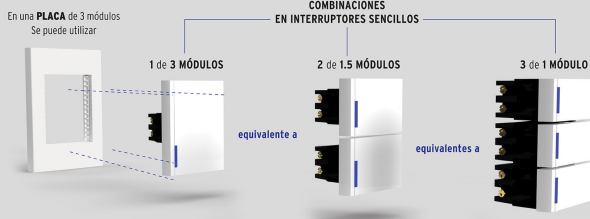

NOTA: En placas de 1.5 módulos y de 1 módulo no se puede realizar combinaciones.

