

PRETUL

CÓDIGO: 28035 CLAVE: ROPI-920P

Rodillo para pintar 9 x 3/4" superficies rugosas, PRETUL

- Felpa de poliéster
- Maneral de acero galvanizado y mango de polipropileno
- Maneral y felpa reutilizables
- Para todo tipo de pinturas

**HECHO
EN
MÉXICO****Certificaciones y garantías**

- Garantizado contra defectos de fabricación o mano de obra. La garantía se puede hacer válida con cualquier distribuidor de TRUPER

Especificaciones

Superficies	Rugosas
Largo	9" (23 cm)
Espesor de felpa	3/4"
Empaque individual	Bolsa
Inner	6
Master	48
Pallet	768

País de origen**Fabricado en México bajo las estrictas especificaciones de GRUPO TRUPER**

Refacciones

Código	Clave	Descripción
10546	EXTF-36	Extensión de fibra de vidrio para rodillo, 3.6 m, TRUPER
10745	MAJA-9X	Maneral de 9", reforzado, con jaula para rodillo, TRUPER
28043	R-ROPI-920P	Felpa para rodillo 9 x 3/4" superficies rugosas, PRETUL

Imágenes complementarias

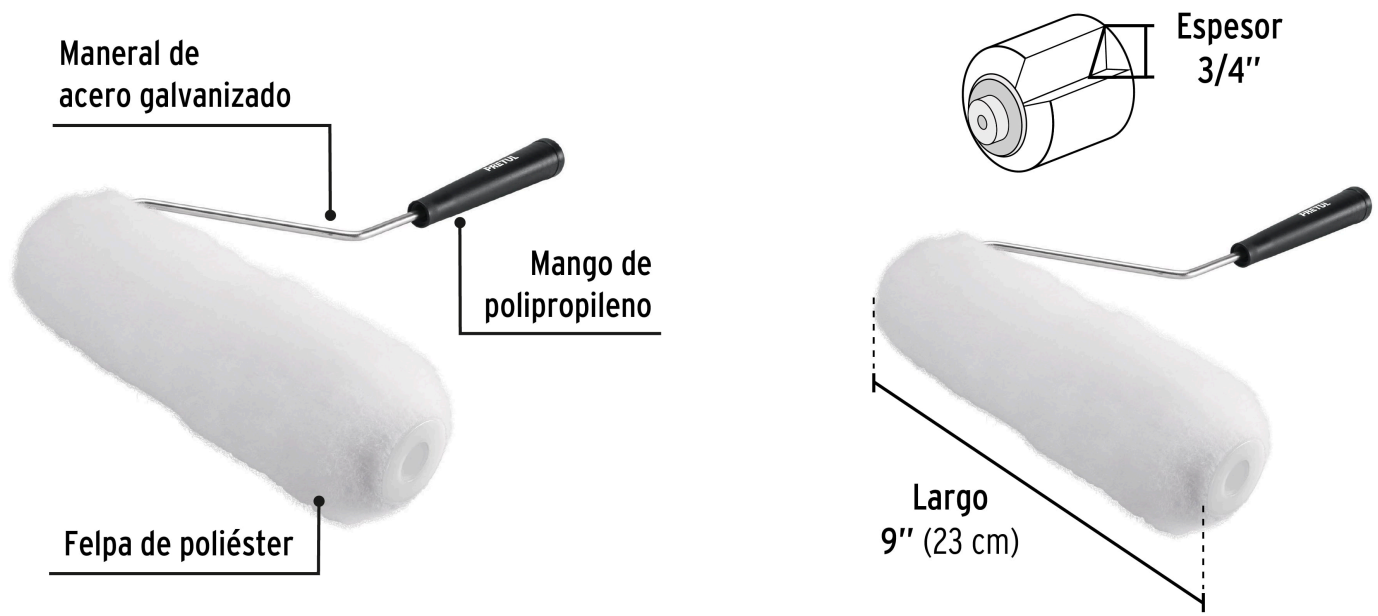

Superficie rugosa

