

VOLTECK CÓDIGO: 48056 CLAVE: APSEP-EI

Interruptor de 3 vías con luz piloto, línea Italiana, marfil

- Fabricado de policarbonato
- Con luz piloto que permite encontrar el interruptor fácilmente en lugares oscuros
- Con retardante a la flama para mayor seguridad

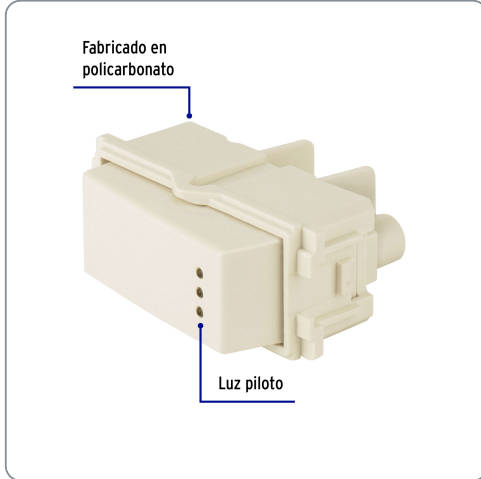

Línea Italiana



Especificaciones técnicas	
Tensión / Frecuencia	125 V / 60 Hz
Corriente	10 A

Datos de empaque	
Empaque Individual: Bolsa	
Empaque logístico	Cantidad
Inner	12
Master	144
Pallet	12960

Certificaciones y garantías

Cumple la norma: NOM-003-SCFI

Producto fabricado en China bajo las estrictas especificaciones de Truper

