

TRUPER CÓDIGO: 101381 CLAVE: LIRA-130

Linterna LED recargable, de aluminio, 340 lm, TRUPER

- LED de alta luminosidad
- Cuerpo de aluminio
- Resistente a impactos y salpicaduras de agua

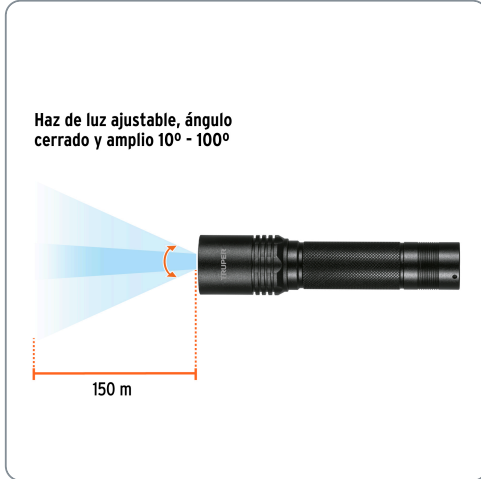
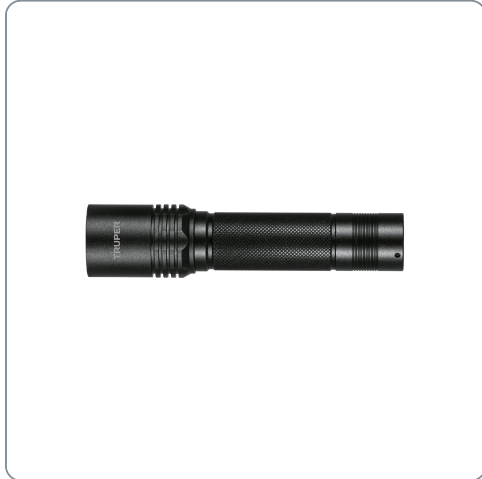

Datos de empaque	
Empaque individual: blíster	
Empaque logístico	Cantidad
Inner	6
Máster	36
Pallet	1080

Certificaciones y garantías

- Cumple la norma NOM-001-SCFI

Producto fabricado en China bajo las estrictas especificaciones de Truper

Lúmenes

340 lm

Tecnología **KLINLITE**
Lente tipo lupa

Batería ion litio

Recargable

IPX4

Especificaciones técnicas	
Luminosidad	340 lm (alto), 160 lm (bajo)
Distancia del haz de luz	150 m
Duración de la batería en uso alto	3.5 horas
Duración de la batería en uso bajo	9 horas
Tiempo óptimo de carga	8 horas
Peso	154 g

Incluye	
1 Cable USB-C	

Modos de iluminación

	Lúmenes	Duración
 Alto	340 lm	3.5 h
 Bajo	160 lm	9 h



Incluye cable USB-C



Grado de protección (IP)



1º DÍGITO: PROTECCIÓN CONTRA SÓLIDOS	2º DÍGITO: PROTECCIÓN CONTRA LÍQUIDOS
X Sin protección	X Sin protección
1 Protección contra objetos de diámetro superior a 50 mm	1 Protección contra goteo vertical o condensación
2 Protección contra objetos de diámetro superior a 12 mm	2 Protección contra goteo con una inclinación de 15°
3 Protección contra objetos de diámetro superior a 2.5 mm	3 Protección contra goteo con una inclinación de 60°
4 Protección contra objetos de diámetro superior a 1 mm	4 Protección contra salpicaduras de gotas en todas direcciones
5 Protegido contra ingreso limitado de polvo	5 Protección contra chorros de agua a baja presión
6 Totalmente protegido contra polvo	6 Protección contra potentes y continuos chorros de agua
	7 Protección contra inmersiones temporales
	8 Protección contra inmersiones prolongadas o permanentes

Haz de luz ajustable

Fabricada en aluminio



Lente con lupa

Diámetro (3 cm)



Largo (16 cm)



EMPAQUE INDIVIDUAL



Peso: 0.2 kg (0.5 lb)

EMPAQUE INNER



Contiene: 6 piezas

Peso: 1.28 kg (2.8 lb)

EMPAQUE MASTER



Contiene: 6 inner (36 piezas)

Peso: 8.14 kg (18 lb)