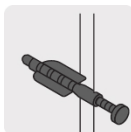

FIERO

CÓDIGO: 40161 CLAVE: TQ-3/8J

Kit de 20 taquetes 3/8" con pijas #12 y 1 broca 3/8", FIERO

- Pija para lámina cabeza combinada de acero galvanizado, taquete plástico y broca para concreto de acero al cromo con punta de carburo de tungsteno
- Taquetes con anclas que evitan el giro
- Cinturones de resistencia y anclas retráctiles de fijación

**Certificaciones y garantías**

• Garantizado contra defectos de fabricación o mano de obra. La garantía se puede hacer válida con cualquier distribuidor de TRUPER

Especificaciones

Pija No.	12
Diámetro taquete	3/8" (10 mm)
Largo de pija	2" (50 mm)
Diámetro de broca	3/8" (10 mm)
Largo de broca	5" (125 mm)
Empaque individual	Bolsa con 20 taquetes, 20 pijas y 1 broca
Inner	10
Master	80
Pallet	1280

País de origen

Fabricado en México bajo las estrictas especificaciones de GRUPO TRUPER

Imágenes complementarias

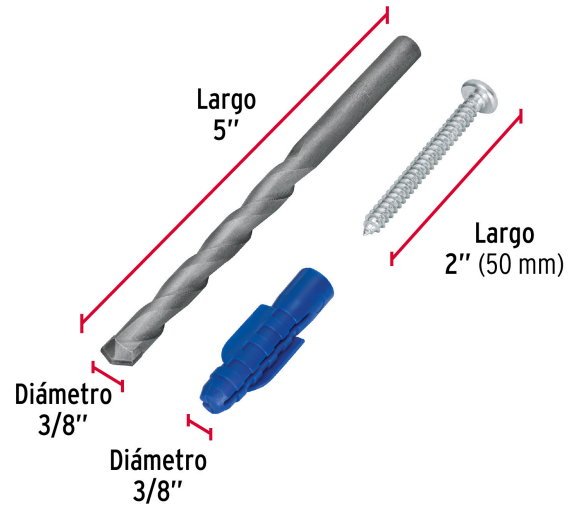

EMPAQUE INDIVIDUAL



EMPAQUE INNER



Imágenes complementarias

EMPAQUE MÁSTER



Contiene: 8 inner (80 piezas)

Peso: 18.8 kg (41.4 lb)

