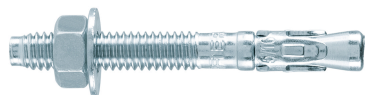

**FIERO**

CÓDIGO: 46662    CLAVE: TAE-5/16A2

**Bolsa con 6 taquetes arpón 5/16" x 2-3/4", FIERO**

- Fabricados en acero con recubrimiento galvanizado
- Sistema ideal para montaje en vigas y columnas
- Fijación a concreto
- Incluye tuerca y arandela

**Certificaciones y garantías**

- Garantizado contra defectos de fabricación o mano de obra. La garantía se puede hacer válida con cualquier distribuidor de TRUPER

**Especificaciones**

Taquete (diámetro x largo)	5/16" (8 mm) x 2-3/4" (70 mm)
Carga recomendada a tensión	2.2 KN (224.34 Kg)
Uso de broca	5/16"
Número de piezas	6
Empaque individual	Bolsa
Inner	6
Master	72
Pallet	4320

**País de origen****Fabricado en China bajo las estrictas especificaciones de GRUPO TRUPER**

Imágenes complementarias



EMPAQUE INDIVIDUAL



EMPAQUE INNER



Contiene: 6 piezas

Peso: 1.07 kg (2.4 lb)

## Imágenes complementarias

## EMPAQUE MÁSTER



Contiene: 12 inner (72 piezas)

Peso: 13.12 kg (29 lb)

