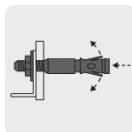
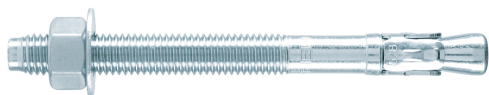

FIERO

CÓDIGO: 46680 CLAVE: TAE-5/8A5

Bolsa con 2 taquetes arpón 5/8" x 7", FIERO

- Fabricados en acero con recubrimiento galvanizado
- Sistema ideal para montaje en vigas y columnas
- Fijación a concreto
- Incluye tuerca y arandela

**Certificaciones y garantías**

- Garantizado contra defectos de fabricación o mano de obra. La garantía se puede hacer válida con cualquier distribuidor de TRUPER

Especificaciones

Taquete (diámetro x largo)	5/8" (16 mm) x 7" (175 mm)
Carga recomendada a tensión	13.3 KN (1356.22 Kg)
Uso de broca	5/8"
Número de piezas	2
Empaque individual	Bolsa
Inner	6
Master	36
Pallet	1728

País de origen**Fabricado en China bajo las estrictas especificaciones de GRUPO TRUPER**

Imágenes complementarias

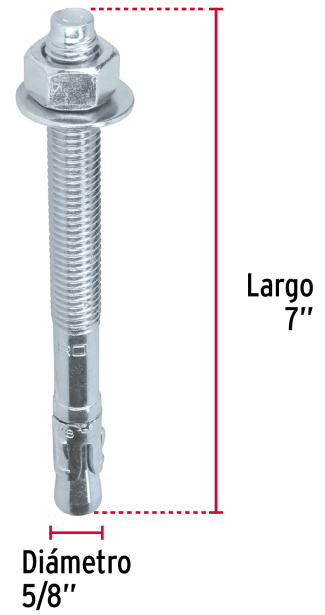
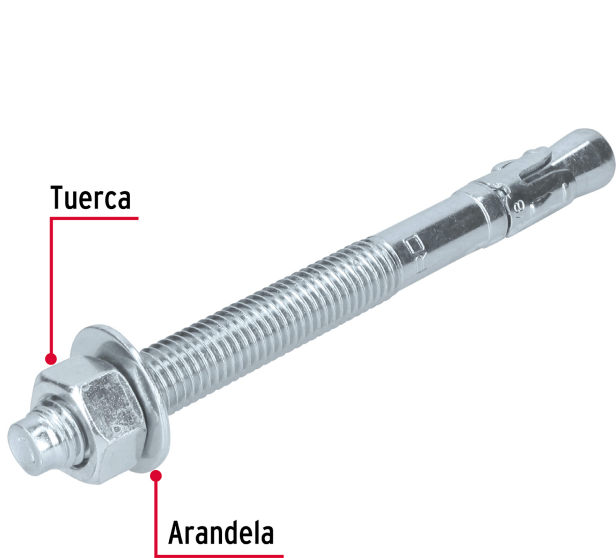

EMPAQUE INDIVIDUAL



EMPAQUE INNER



Imágenes complementarias

EMPAQUE MÁSTER



Contiene: 6 inner (36 piezas)

Peso: 20.2 kg (44.5 lb)

