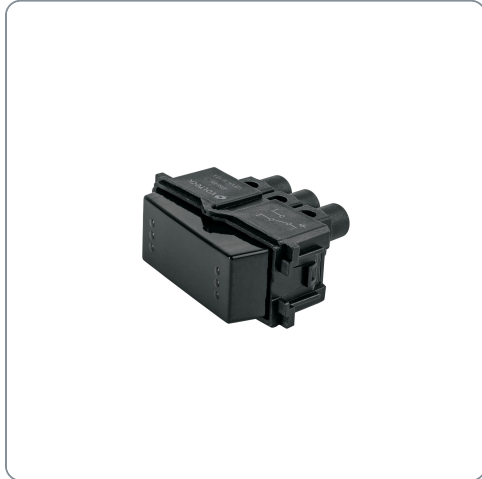

VOLTECK CÓDIGO: 47608 CLAVE: APSE-EIN**Interruptor de 3 vías, línea Italiana, color negro, VOLTECK**

- Fabricados en polipropileno y policarbonato
- Con retardante a la flama para mayor seguridad
- Tipo escalera

**Línea Italiana****Especificaciones técnicas**

Tensión / Frecuencia	125 / 60 Hz
Corriente	10 A

Datos de empaque

Empaque individual: Bolsa

Empaque logístico **Cantidad****Inner** 12**Máster** 144**Pallet** 5184**Certificaciones y garantías**

Cumple la norma: NOM-003-SCFI



Producto fabricado en China bajo las estrictas especificaciones de Truper

Los productos ilustrados y la información pueden cambiar sin previo aviso, como resultado de nuestros procesos de mejora continua.

Prohibida su reproducción o divulgación total o parcial, así como su uso o aprovechamiento sin autorización escrita de Truper, S.A. de C.V.

© 2026 TRUPER, S.A. DE C.V. TODOS LOS DERECHOS RESERVADOS.

