

VOLTECK CÓDIGO: 47609 CLAVE: APTI-IN

Interruptor para timbre, línea Italiana, color negro

- Fabricado en polipropileno y policarbonato
- Con retardante a la flama para mayor seguridad



Línea Italiana



Especificaciones técnicas	
Tensión / Frecuencia	125 V / 60 Hz
Corriente	10 A

Datos de empaque	
Empaque Individual: Bolsa	
Empaque logístico	Cantidad
Inner	12
Master	144
Pallet	5184

Certificaciones y garantías

Cumple la norma: NOM-003-SCFI

Producto fabricado en China bajo las estrictas especificaciones de Truper

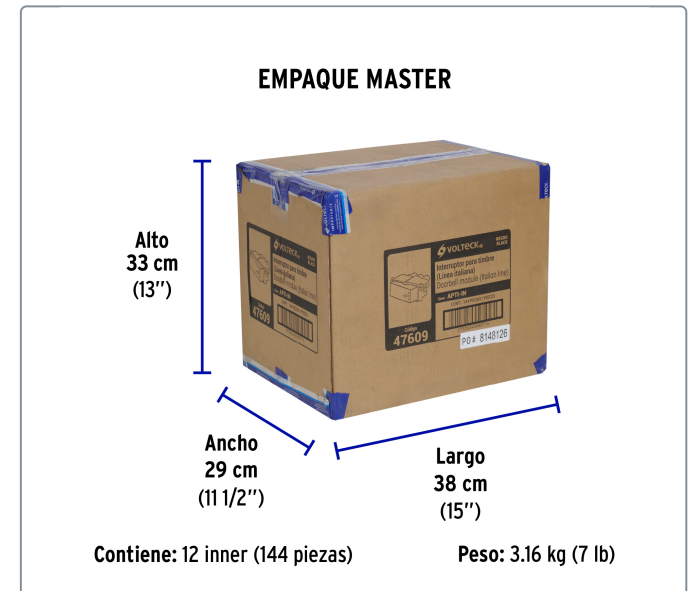
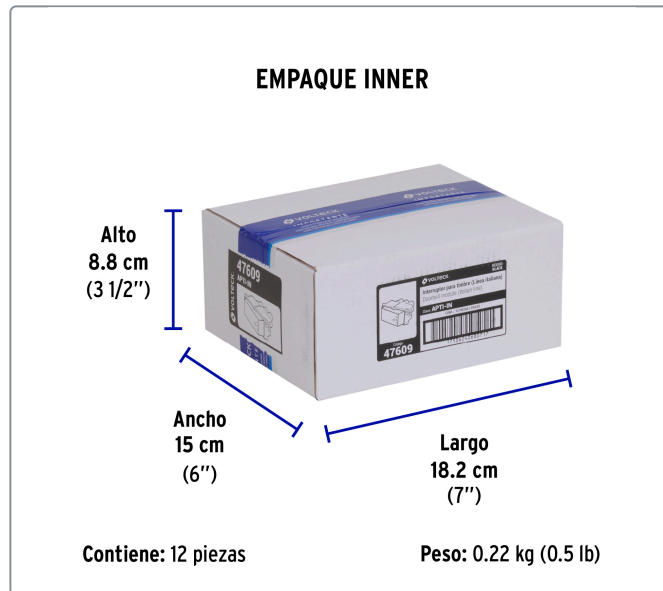
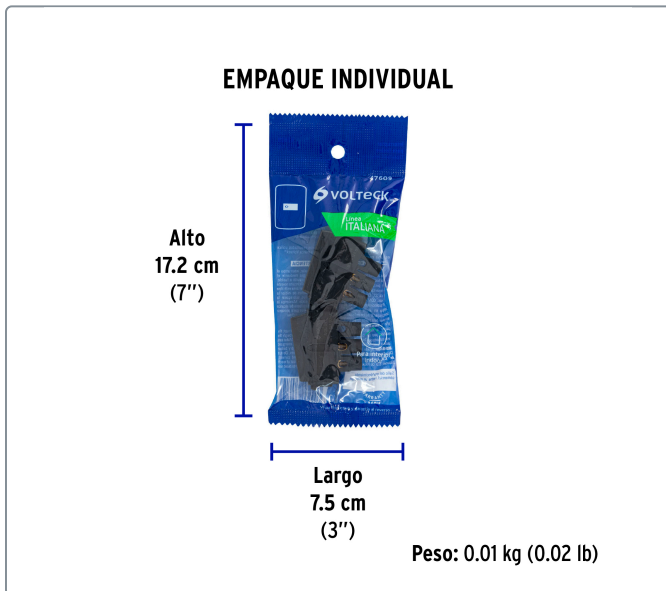
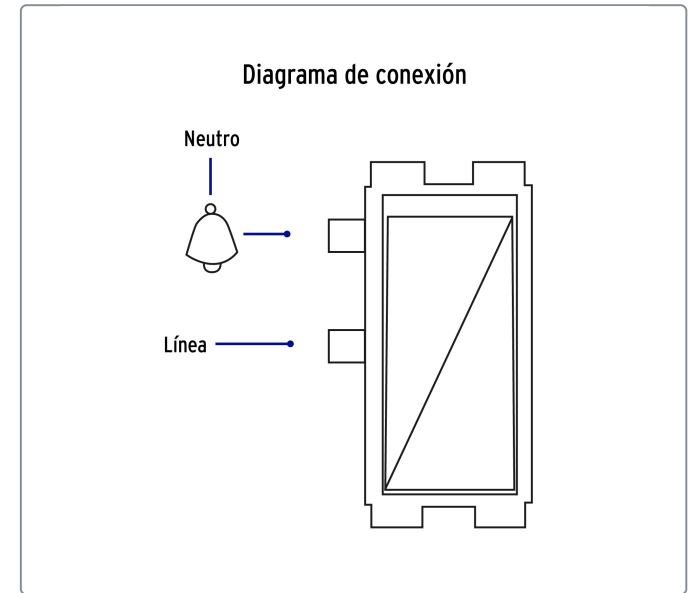
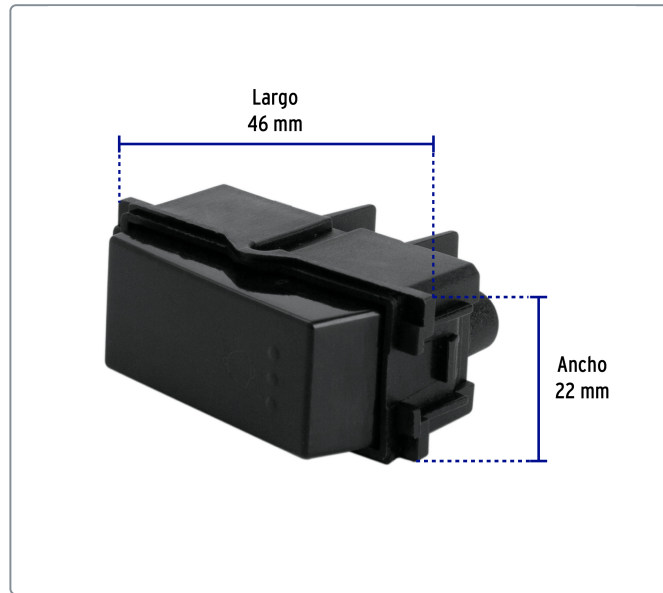

Los productos ilustrados y la información pueden cambiar sin previo aviso, como resultado de nuestros procesos de mejora continua.

Prohibida su reproducción o divulgación total o parcial así como su uso o aprovechamiento sin autorización escrita de Truper, S.A. de C.V.

© 2026 TRUPER, S.A. DE C.V. TODOS LOS DERECHOS RESERVADOS.

