

VOLTECK CÓDIGO: 46337 CLAVE: APDO-CLP

Interruptor dúplex, 1 sencillo y 1 de 3 vías, línea Classic

- Fabricado en nylon-policarbonato

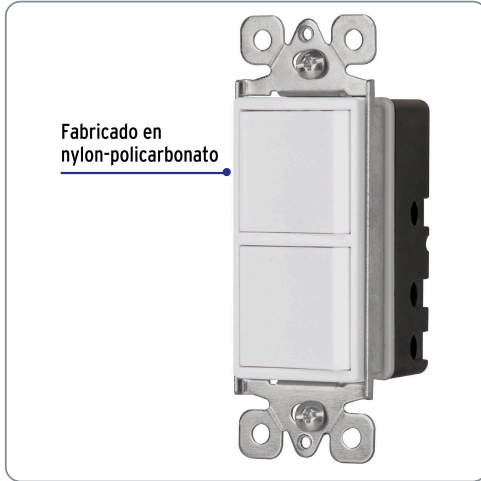
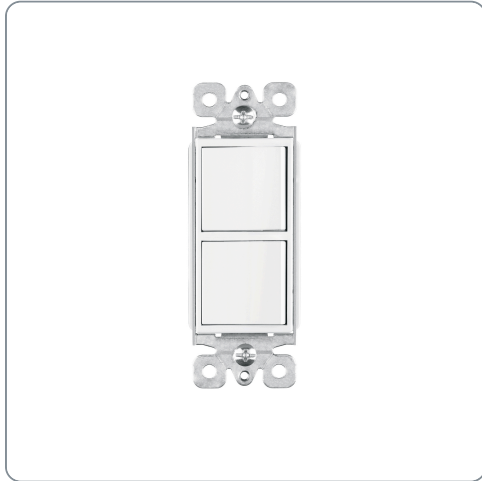

Especificaciones técnicas	
Tensión / Frecuencia	120 V / 60 Hz
Corriente	15 A
Largo (distancia entre tornillos)	83.3 mm

Datos de empaque	
Empaque Individual: Bolsa	
Empaque logístico	Cantidad
Inner	5
Master	100
Pallet	4000

Certificaciones y garantías

Cumple la norma: NOM-003-SCFI



Fabricado en China bajo las estrictas especificaciones de GRUPO TRUPER

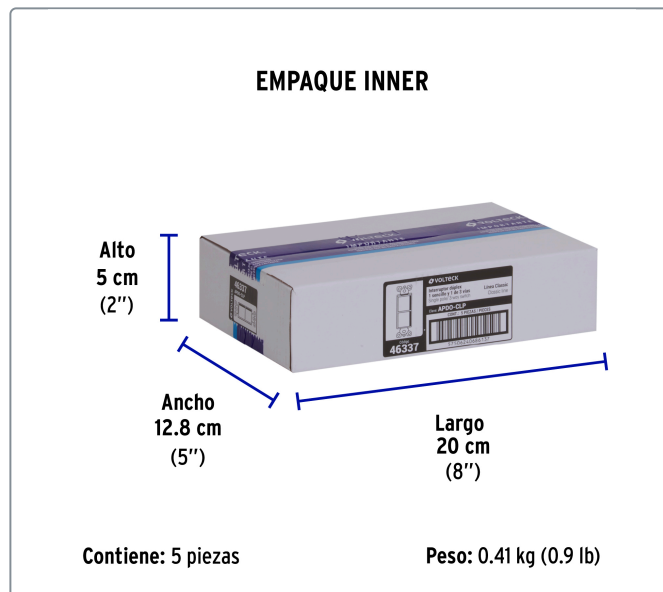

Diagrama de conexión

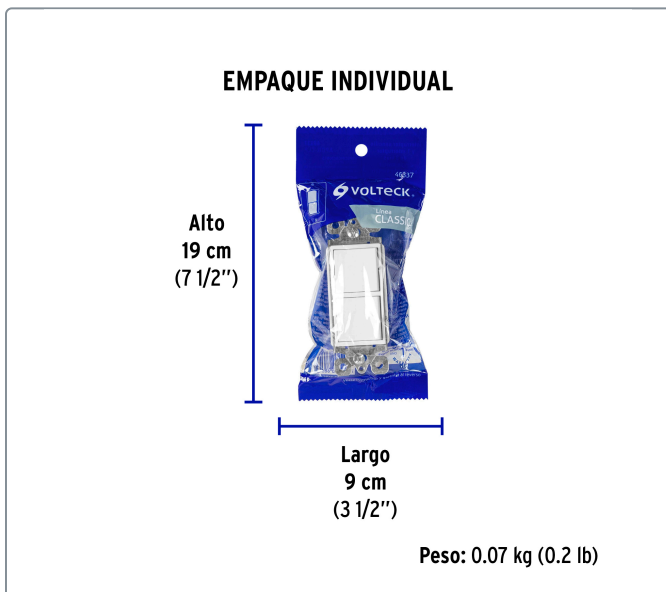
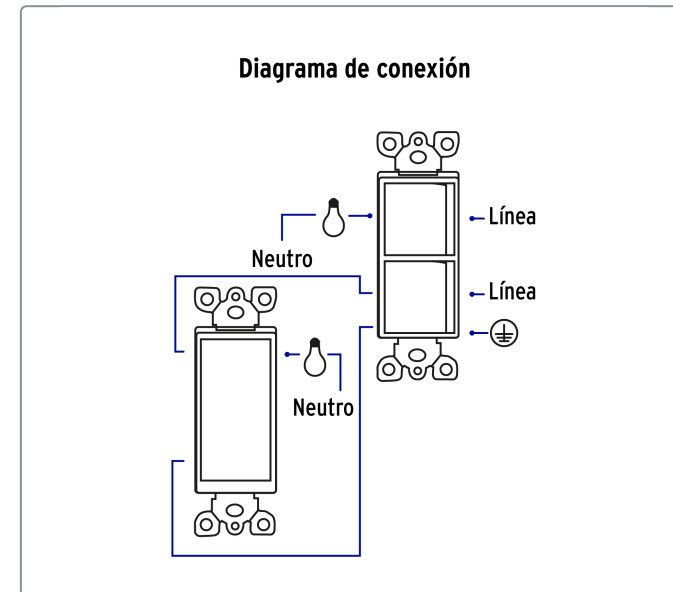
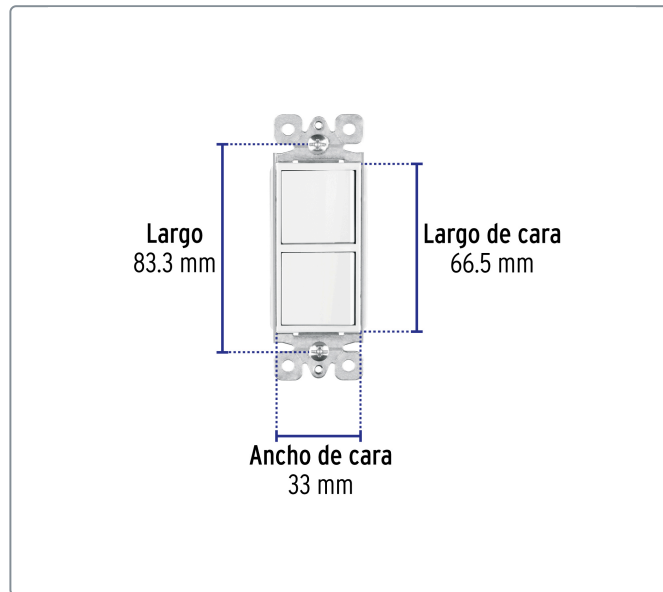