

VOLTECK Basic

CÓDIGO: 27108

CLAVE: APSE-B

Interruptor sencillo, VOLTECK BASIC

- Fabricado en polipropileno y policarbonato
- Con retardante a la flama para mayor seguridad



VOLTECK Basic



Especificaciones técnicas	
Color	Blanco
Tensión / Frecuencia	127 V / 60 Hz
Corriente	10 A
Dimensiones (largo x ancho)	40 x 20 mm

Datos de empaque	
Empaque individual: Bolsa	
Empaque logístico	Cantidad
Inner	12
Máster	144
Pallet	16128

Certificaciones y garantías

Cumple la norma: NOM-003-SCFI

Fabricado en China bajo las estrictas especificaciones de GRUPO TRUPER

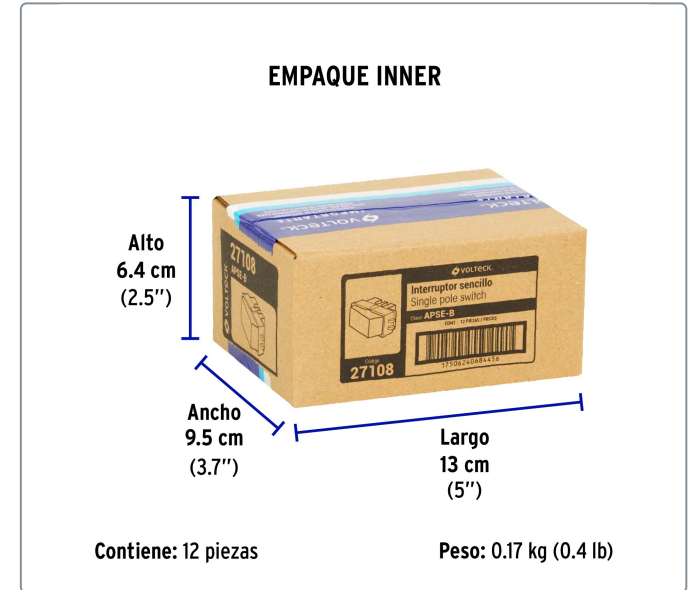
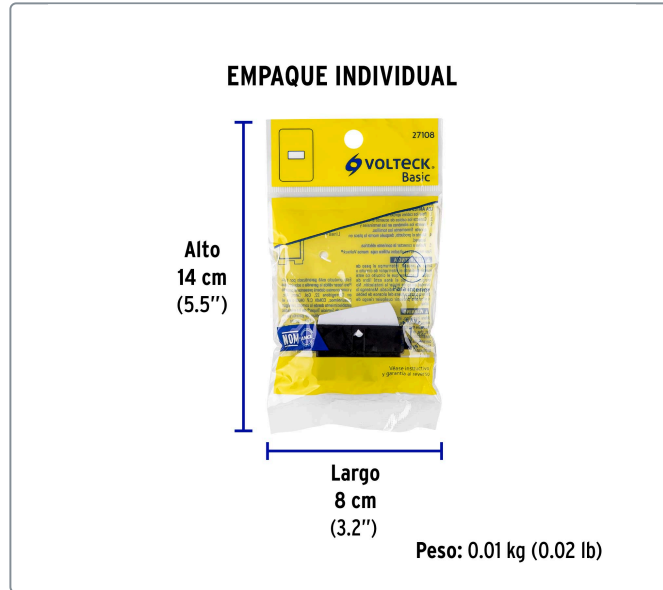
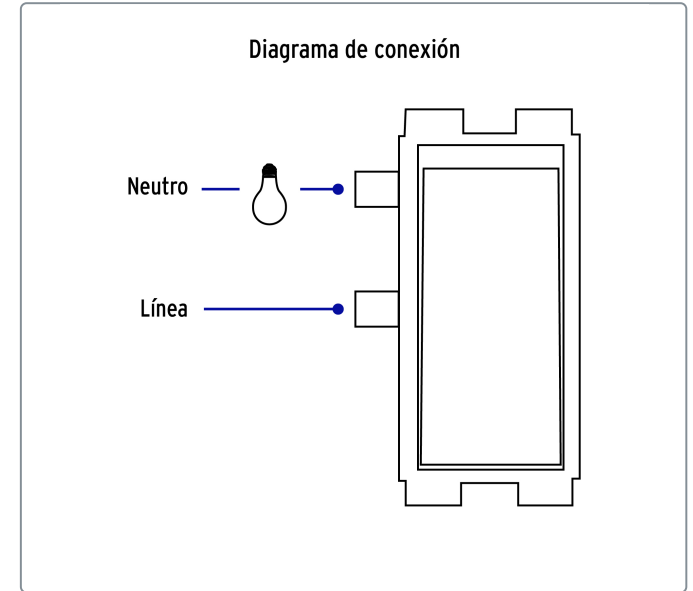
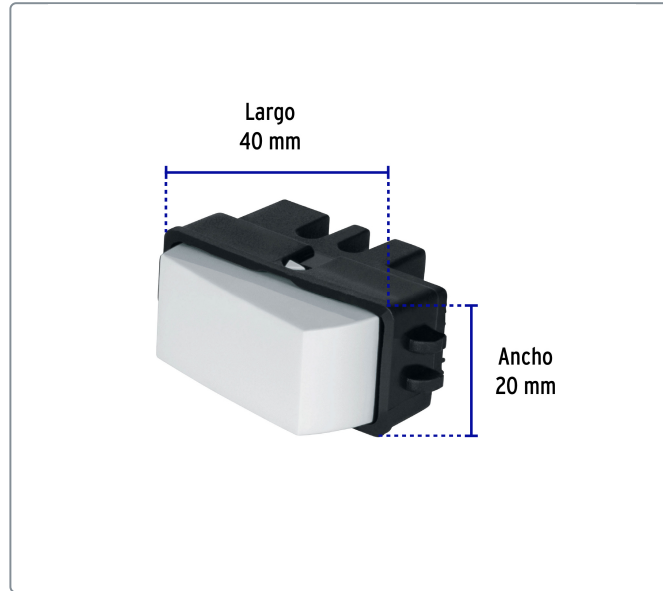

EMPAQUE MASTER**Contiene: 12 inner (144 piezas)****Peso: 2.28 kg (5 lb)**