

VOLTECK Basic

CÓDIGO: 27109

CLAVE: APSE-3B

Interruptor de 3 vías, VOLTECK BASIC

- Fabricado de polipropileno y policarbonato
- Con retardante a la flama para mayor seguridad

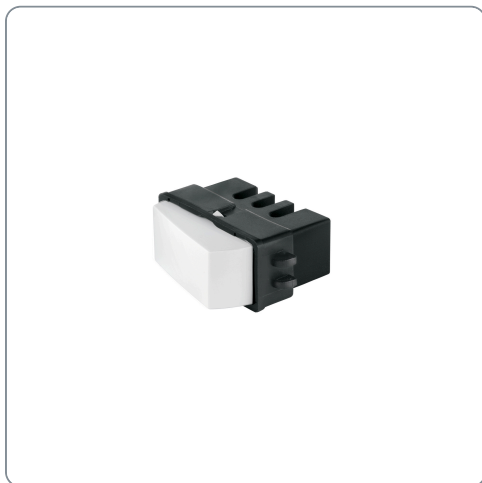

VOLTECK Basic



Especificaciones técnicas	
Color	Blanco
Tensión / Frecuencia	127 V / 60 Hz
Corriente	10 A
Dimensiones (largo x ancho)	40 x 20 mm

Datos de empaque	
Empaque Individual: Bolsa	
Empaque logístico	Cantidad
Inner	12
Master	144
Pallet	16128

Certificaciones y garantías

Cumple la norma: NOM-003-SCFI

Fabricado en China bajo las estrictas especificaciones de GRUPO TRUPER

Los productos ilustrados y la información pueden cambiar sin previo aviso, como resultado de nuestros procesos de mejora continua.

Prohibida su reproducción o divulgación total o parcial así como su uso o aprovechamiento sin autorización escrita de Truper, S.A. de C.V.

© 2026 TRUPER, S.A. DE C.V. TODOS LOS DERECHOS RESERVADOS.

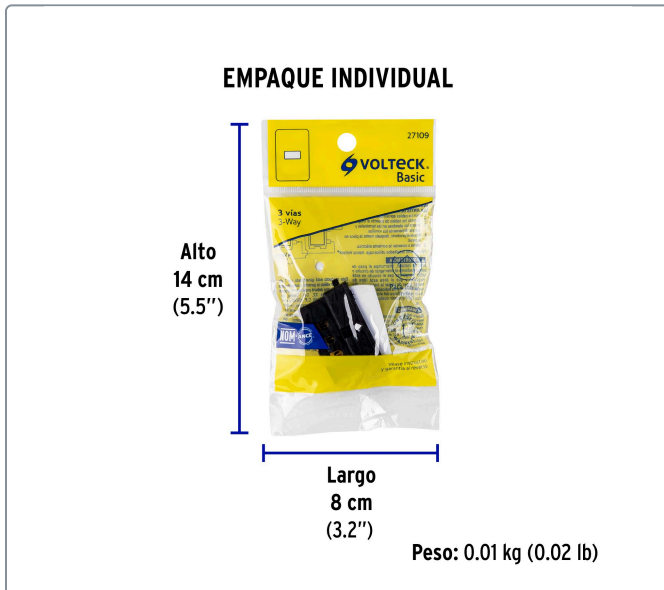
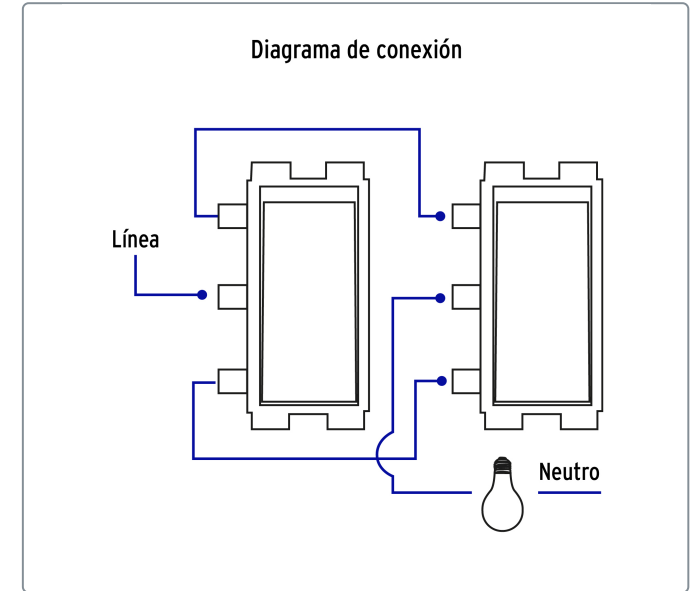
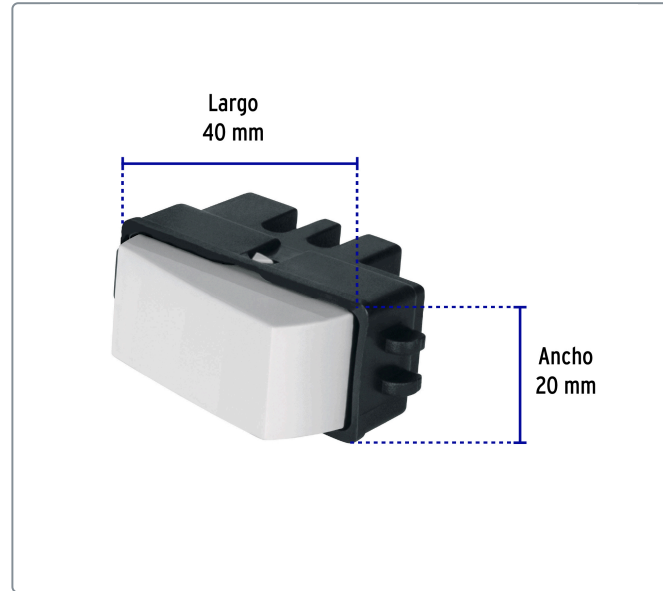



Los productos ilustrados y la información pueden cambiar sin previo aviso, como resultado de nuestros procesos de mejora continua.

Prohibida su reproducción o divulgación total o parcial así como su uso o aprovechamiento sin autorización escrita de Truper, S.A. de C.V.

© 2026 TRUPER, S.A. DE C.V. TODOS LOS DERECHOS RESERVADOS.