

**PRETUL**

CÓDIGO: 29961    CLAVE: SOIN-101MP

**Mini soldadora inversora 100A, 127V, PRETUL**

- Ligera, compacta y fácil de transportar, más eficiente (mayor ciclo de trabajo) y con menor consumo eléctrico que una soldadora convencional
- Para proceso de soldadura de electrodo revestido (SMAW)
- Voltaje de alimentación: 1 Fase (127 V)
- Rango de corriente: 1 Fase (20 A - 100 A CD)
- Bornes de cambio rápido: 3/8"
- Para electrodo revestido 6013, 6011 (Hasta 1/8") y 7018 (Hasta 3/32")
- Perilla para ajuste de corriente

**Certificaciones y garantías**

- Cumple la norma: NOM-003-SCFI

**Especificaciones**

|                                   |  |
|-----------------------------------|--|
| Corriente máxima                  | 100 A CD   |
| Bornes                            | 3/8"   |
| Ciclo de trabajo                  | 60% (6 minutos de trabajo por 4 minutos de descanso) |
| Alimentación                      | 1 FASE (127 V CA / 28 A / 50 - 60 Hz)                |
| Voltaje de circuito abierto       | 69 V CD  |
| Potencia                          | 3.5 kVA  |
| Rango de corriente                | 1 FASE (20 A - 100 A CD)                             |
| Tipos de electrodo                | 6013, 6011 y 7018                                    |
| Dimensiones (Base x Alto x Fondo) | 10 cm x 14 cm x 21 cm                                |
| Peso                              | 2.3 kg (5 lb)  |
| Empaque individual                | Caja   |
| Inner                             | 1  |
| Pallet                            | 72   |

## País de origen

Fabricado en China bajo las estrictas especificaciones de GRUPO TRUPER

## Incluye

Cable con tenaza portaelectrodo 2 m (6.6 ft), # 7 AWG (10 mm<sup>2</sup>)Cable con tenaza para tierra 2 m (6.6 ft), # 7 AWG (10 mm<sup>2</sup>)

Correa

Caretta protectora

Cepillo de alambre

Cable de alimentación con clavija 2 m (6.6 ft)

1 kg de Electroodos 1/8" E6013-4

## Refacciones

| Código | Clave          | Descripción  |
|--------|----------------|--|
| 12107  | CAB-200        | Cables portaelectrodo y pinza de tierra 200A, 3/8", EXPERT |
| 12108  | AN-SI-12/16/20 | Antorcha para soldadoras inversoras, TRUPER                |
| 100286 | CAB-200A       | Cables portaelectrodo y pinza de tierra 200A, 1/2", EXPERT |

## Imágenes complementarias

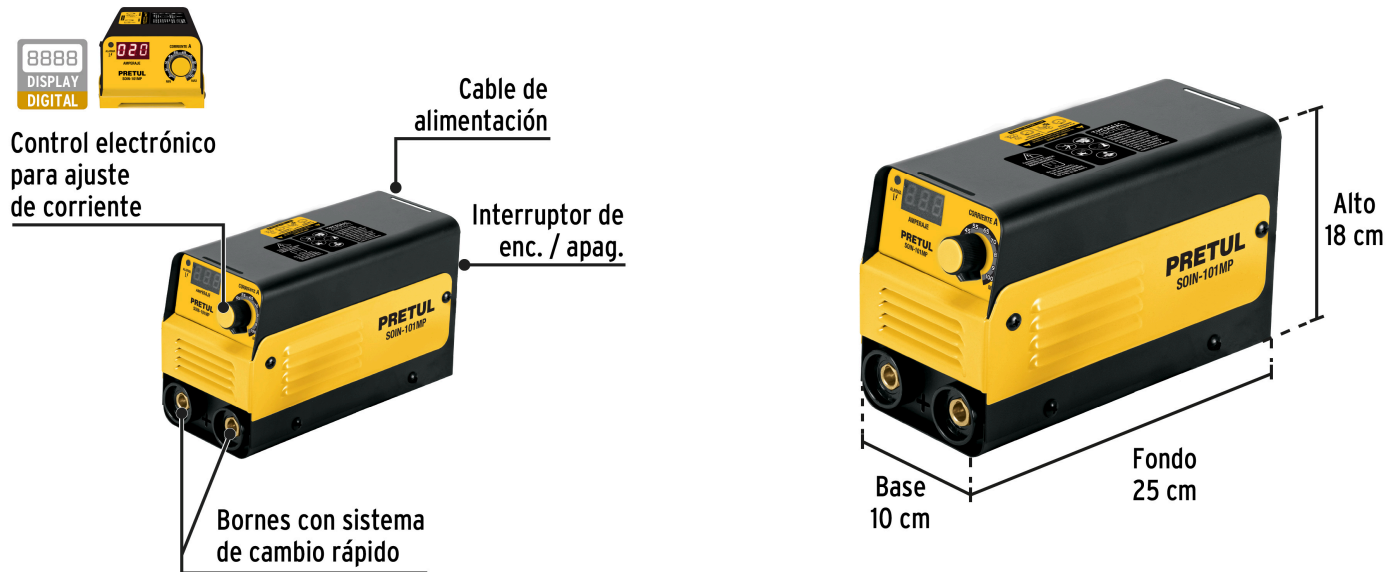







Imágenes complementarias

Características técnicas:

- IGBT INVERTER** Tecnología que puede operar a cualquier nivel de corriente
- THERMAL PROTECT** Protección térmica contra sobrecarga
- ARC FORCE** Ajusta el valor óptimo del arco de la soldadura y permite soldar en diferentes posiciones
- ANTI STICK** Evita el sobrecalentamiento y la adherencia del electrodo
- HOT START** Facilita el arranque del arco
- LIFT TIG** Facilita el arranque del arco con el proceso TIG

Accesorios incluidos:

-  Cable con tenaza para tierra: Cable: 2 m (6.6 ft) #7 AWG (10 mm<sup>2</sup>)
-  Cable con tenaza portaelectrodo: Cable: 2 m (6.6 ft) #7 AWG (10 mm<sup>2</sup>)
-  Correa
-  Careta protectora
-  Cepillo de alambre
-  Cable de alimentación con clavija 2m (6.6 ft)
-  1 kg Electrodos 1/8" E6013-4

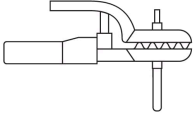
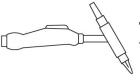
|  |  |
|--|--|
| <p>Para procesos de electrodo revestido</p>  <p><b>SMAW</b><br/>Electrodo revestido</p> | <p><b>1 FASE</b></p> <p><b>6013</b><br/>3/32"<br/>1/8"</p> |
|  | <p><b>6011</b><br/>3/32"<br/>1/8"</p>                      |
|  | <p><b>7018</b><br/>3/32"</p>                               |
|  <p><b>TIG</b><br/>Tungsteno</p>  | <p>N/A</p>   |

