

FOSETbasic



CÓDIGO: 48194 CLAVE: FP-320P

Mezcladora 8" fregadero, ABS, cuello curvo, palanca, BASIC

- Cuerpo termoplástico de alta resistencia
- Cuello de acero inoxidable
- Cubierta y manerales de ABS cromado que nunca se oxidan
- Cartucho cerámico de suave y fácil apertura
- Ideal para zonas costeras o de alta humedad

**Certificaciones y garantías**

- Cumple la norma NMX-C-415-ONNCCE

**Especificaciones**

Acabado	Cromo
Distancia entre taladros	8"
Presión de trabajo	0.25 kgf/cm ² a 1 kgf/cm ²
Conexión roscable	1/2" - 14 NPSM
Dimensiones de la cubierta	5 cm x 26 cm
Peso	300 g
Empaque individual	Caja
Inner	2
Máster	24
Pallet	192

País de origen**Fabricado en China bajo las estrictas especificaciones de GRUPO TRUPER**

Refacciones

Código	Clave	Descripción
45518	MMP-200	Juego de manerales de palanca p/lav-fregadero, cromo, BASIC
48195	CR-320	Cuello alto para mezcladora de fregadero, cromo, BASIC
49417	CARCE-9	Bolsa con 2 cartuchos cerámicos para mezcladoras plásticas

Imágenes complementarias

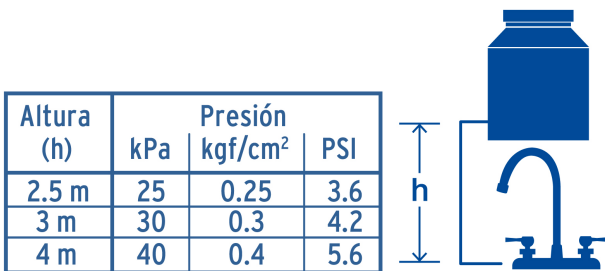
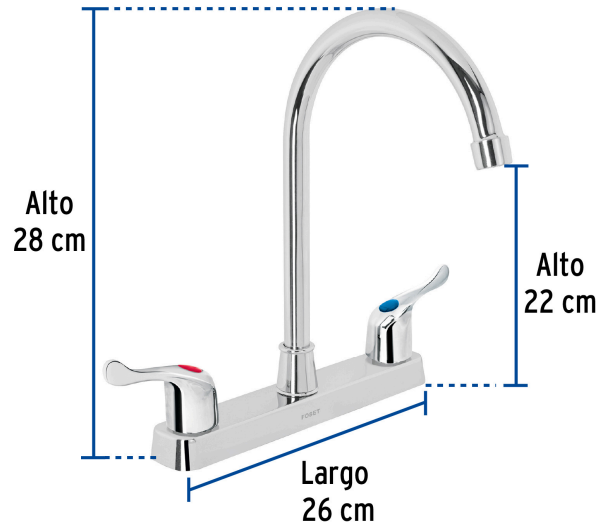

EMPAQUE INNER



Contiene: 2 piezas

Peso: 0.92 kg (2 lb)

Imágenes complementarias

EMPAQUE MÁSTER**Contiene: 12 inner (24 piezas)****Peso: 12.3 kg (27.1 lb)**