

TRUPER CÓDIGO: 101237 CLAVE: SDM-C1**Cinzel plano SDS max 1" x 16", TRUPER**

- Para perforaciones en concreto, ladrillo y azulejo
- Cuerpo de acero al cromo que ofrece mayor resistencia al calentamiento
- Extra largo para picado y demolición

**Especificaciones técnicas**

Longitud total	16" (400 mm)
Ancho de cuña	1" (25 mm)

Datos de empaque

Empaque individual: tarjeta plástica

Empaque logístico **Cantidad****Inner** **3****Máster** **24****Pallet** **1200****Certificaciones y garantías**

Producto garantizado contra defectos de fabricación o mano de obra. La garantía se puede hacer válida con cualquier distribuidor de Truper

Producto fabricado en China bajo las estrictas especificaciones de Truper

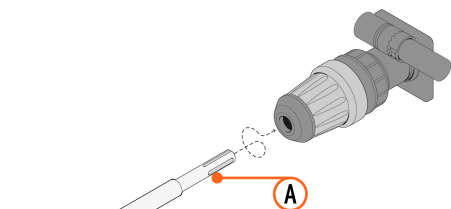

Limpiar y aplicar grasa en el zanco (A) antes de insertarlo

Para martillos de demolición SDS Max



MADE-10NX



MADE-6NX

Para rotomartillos SDS Max



MADE-6NX



RMAX-7NX

Largo
16" (40 cm)

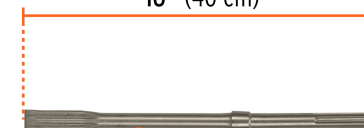

Diámetro 1.8 cm



EMPAQUE INDIVIDUAL

Alto:
48.2 cm
(19")



Largo:
4.7 cm
(1 3/4")

Peso: 0.76 kg (1.68 lb)

EMPAQUE INNER

Alto:
6.1 cm
(2 1/2")

Ancho:
5.1 cm
(2")



Largo:
50 cm
(19 3/4")

Contiene: 3 piezas

Peso: 2.34 kg (5.16 lb)

EMPAQUE MASTER



Contiene: 8 inner (24 piezas)

Peso: 19.32 kg (42.59 lb)