

TRUPER

CÓDIGO: 100785 CLAVE: JM-HO

Juego 7 piezas de martillos y entibadores para hojalatero

- Entibadores y martillos forjados en acero al carbono
- Para martillar placas metálicas automotrices antes del acabado
- Para uso en superficies planas o curvas
- Incluye estuche plástico

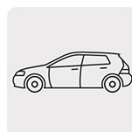

Certificaciones y garantías

- Cumple la norma: ASME B107.400



Especificaciones

Mango	13" (33 cm)
Inner	1
Máster	4
Pallet	48

Incluye

- 1 Martillo desabollador fino, 11 oz
- 1 Martillo desabollador punta tipo cincel, 11 oz
- 1 Martillo desabollador estándar, 11 oz
- 1 Entibador curvo, 43 oz
- 1 Entibador de tacón, 38 oz
- 1 Entibador tipo riel, 26 oz

País de origen

Fabricado en China bajo las estrictas especificaciones de GRUPO TRUPER

Imágenes complementarias

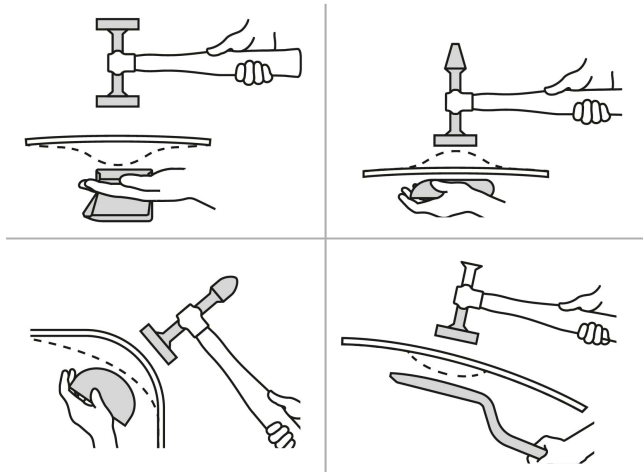

EMPAQUE INDIVIDUAL



Peso: 6.49 kg (14.3 lb)

EMPAQUE INNER



Contiene: 1 piezas

Peso: 6.65 kg (14.7 lb)

EMPAQUE MÁSTER



Contiene: 4 inner (4 piezas)

Peso: 27.46 kg (60.5 lb)

Imágenes complementarias

