

## FOSET TUBIG

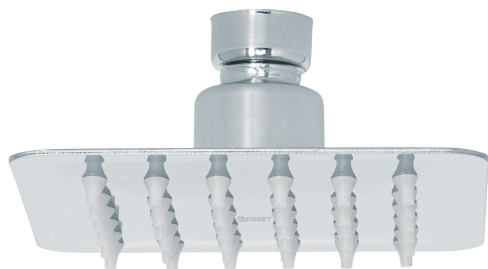

CÓDIGO: 47735 CLAVE: R-413S

## Regadera cuadrada 4", acero inox, sin brazo, cromo, TUBIG

- Fabricada en acero inoxidable
- Cabeza articulada y boquillas de fácil limpieza
- Para mayor flujo de agua se puede retirar el reductor
- Funciona desde baja presión
- Grado ecológico

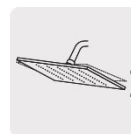

## Certificaciones y garantías

- Cumple la norma NOM-008-CONAGUA



## Especificaciones

Medida	4" (10 cm)
Acabado	Cromo
Presión de trabajo mínima	0.25 kgf/cm <sup>2</sup>
Conexión de entrada	1/2" - 14 NPT
Empaque individual	Caja
Inner	2
Master	12
Pallet	1008

## País de origen

Fabricado en China bajo las estrictas especificaciones de GRUPO TRUPER

Imágenes complementarias

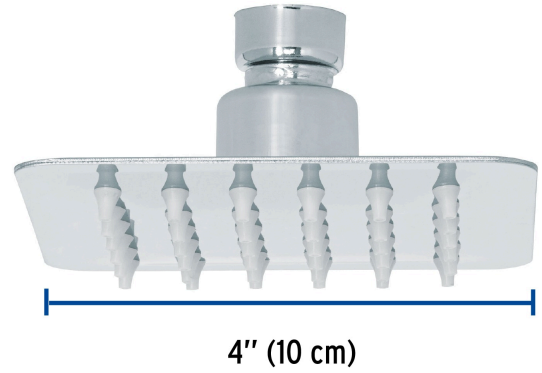
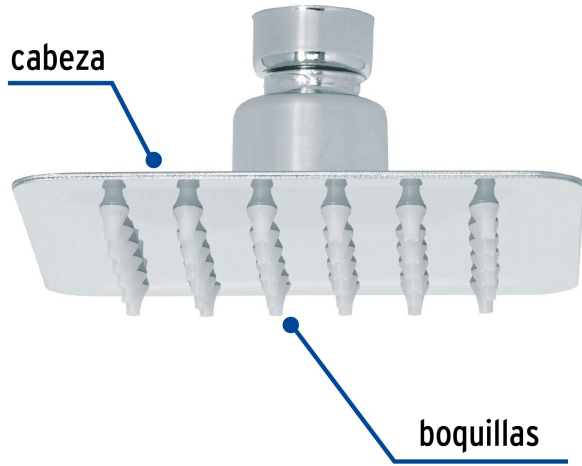

Para regadera cuadrada de 4"

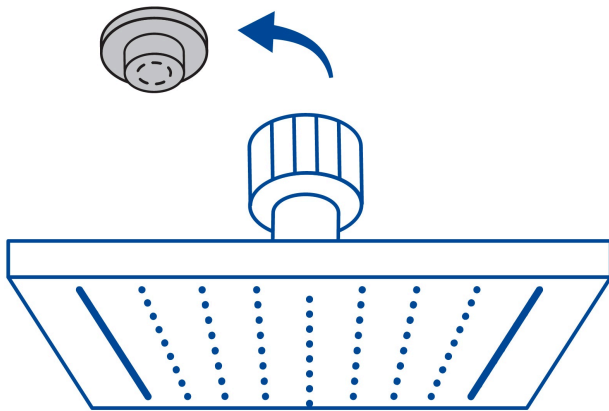

Para mayor flujo de agua se puede retirar el reductor



R-413

**Imágenes complementarias**

**EMPAQUE INDIVIDUAL**



Peso: 0.2 kg (0.5 lb)

**EMPAQUE INNER**



Contiene: 2 piezas

Peso: 0.45 kg (1 lb)

**EMPAQUE MASTER**



Contiene: 6 inner (12 piezas)

Peso: 3.04 kg (6.7 lb)

