

PRETUL

CÓDIGO: 28889 CLAVE: LLCR-16P

Llave de cruz 16", acabado negro mate, PRETUL

- Cuerpo de acero forjado
- Para remover tuercas y birlos de llantas en automóviles y camionetas
- Tamaño de bocas 17 mm, 3/4", 13/16", 7/8"

Certificaciones y garantías

- Excede la norma especificación federal: GGG-W-644b / DIN-899

Especificaciones

Medida	16" (40 cm)
Tamaño de bocas	17 mm, 3/4"(19 mm), 13/16"(20.5 mm), 7/8"(22 mm)
Peso	1.3 kg
Empaque individual	Etiqueta
Inner	4
Master	12
Pallet	216

País de origen**Fabricado en China bajo las estrictas especificaciones de GRUPO TRUPER**

Imágenes complementarias

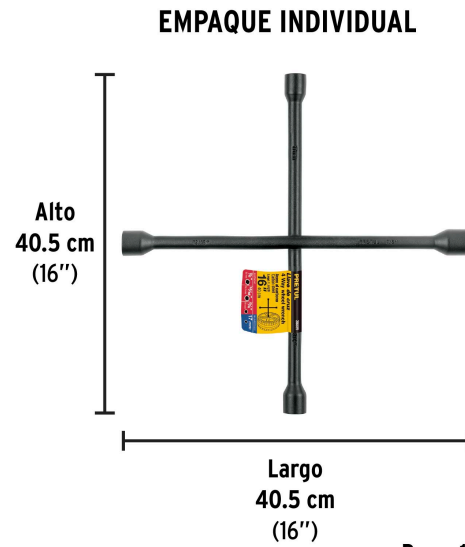
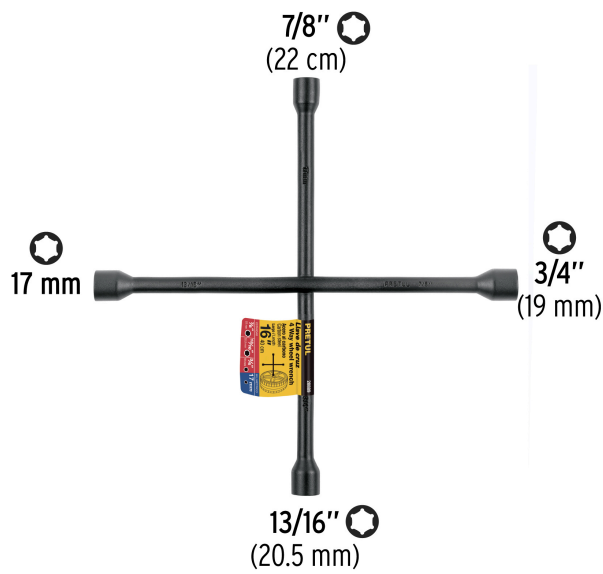

EMPAQUE INNER



Contiene: 4 piezas

Peso: 5.74 kg (12.7 lb)

EMPAQUE MASTER



Contiene: 3 inner (12 piezas)

Peso: 18.04 kg (39.8 lb)