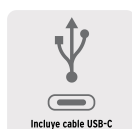
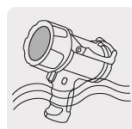
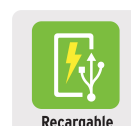

TRUPER

CÓDIGO: 102404 CLAVE: LARE-900

Linterna reflectora LED 900 lm, recargable, TRUPER

- Distancia del haz de luz: 450 m
- Duración de la batería: 5.5 h (alto) 11 h (bajo)
- Tiempo óptimo de carga: 8 h
- Modos de iluminación: Alto, bajo, intermitente y filtro de luz roja
- Batería ion litio, 2X más tiempo de vida, mayor velocidad de carga
- LED de alta luminosidad y alcance
- Filtro rojo desmontable para señalización

**Certificaciones y garantías**

- Cumple la norma: NOM-001-SCFI

**Especificaciones**

Luminosidad	900 lm (alto) / 500 lm (bajo)
LED	LED de alta luminosidad y alcance
Batería	1 batería recargable de ion litio de 2,200 mAh
Grado IP	67
Material del cuerpo	Plástica
Dimensiones (largo x diámetro)	15 x 8 cm
Empaque individual	Caja
Master	12
Inner	2
Pallet	192

País de origen

Fabricado en China bajo las estrictas especificaciones de GRUPO TRUPER

Incluye

Conector para tomacorriente del auto y cable USB-C

Imágenes complementarias

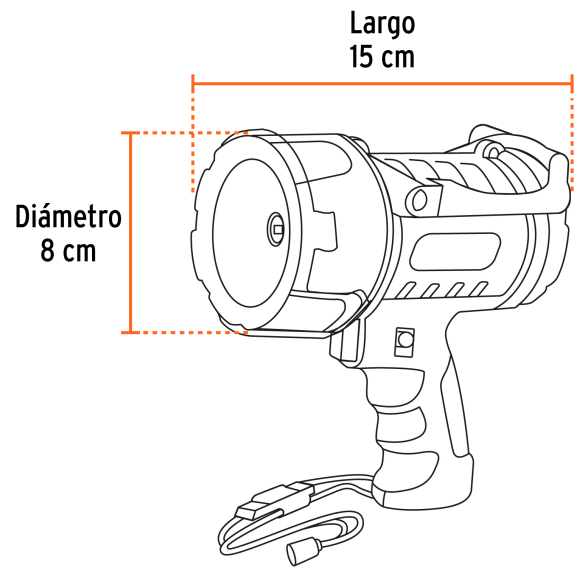

Modos de iluminación

1. Luz frontal



Alto



Bajo



Intermitente

2. Filtro de luz roja

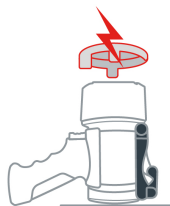

2 Posiciones



1. Práctico mango tipo pistola



2. Soporte ajustable

Imágenes complementarias

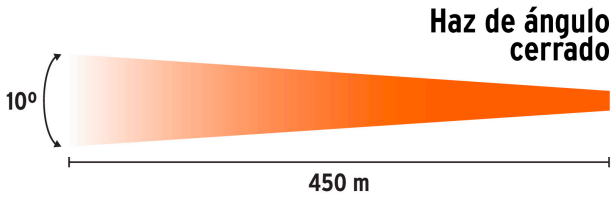

Grado de protección (IP)



1ER. DÍGITO: PROTECCIÓN CONTRA SÓLIDOS	2DO. DÍGITO: PROTECCIÓN CONTRA LÍQUIDOS
0 Sin protección	0 Sin protección
1 Protección contra objetos de diámetro superior a 50 mm	1 Protección contra goteo vertical o condensación
2 Protección contra objetos de diámetro superior a 12 mm	2 Protección contra goteo con una inclinación de 15 grados
3 Protección contra objetos con diámetro superior a 2.5 mm	3 Protección contra goteo con una inclinación de 60 grados
4 Protección contra objetos con diámetro superior a 1 mm	4 Protección contra salpicaduras de gotas en todas direcciones
5 Protegido contra ingreso limitado de polvo	5 Protección contra chorros de agua a baja presión
6 Totalmente protegido contra polvo	6 Protección contra potentes y continuos chorros de agua
	7 Protección contra inmersiones temporales
	8 Protección contra inmersiones prolongadas o permanentes

EMPAQUE INNER



Contiene: 2 piezas

Peso: 1.32 kg (3 lb)

Imágenes complementarias

EMPAQUE MASTER

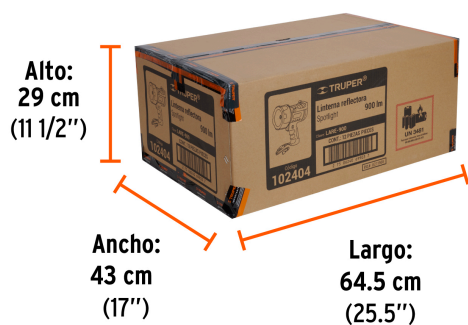

Contiene: 6 inner (12 piezas)

Peso: 8.94 kg (19.7 lb)