

TRUPER



CÓDIGO: 102405 CLAVE: MOTB-4X

### Motobomba autocebante 4"x4", gasolina 15HP, agrícola, TRUPER

- Para zonas de difícil acceso a electricidad
- Se utiliza para trasladar grandes cantidades de agua limpia
- Altura máxima de bombeo: **30 m**
- Flujo máximo: **1,600 L/min**
- Máxima profundidad de succión: **7 m**
- Sensor de nivel bajo de aceite
- Antes de arrancar, agregar aceite para motor de 4 tiempos SAE 10 W-30 en el depósito de aceite
- Motor de 15 HP, OHV (Over Head Valve - Válvulas a la cabeza) a 4 tiempos de alto desempeño, no requiere mezcla de aceite y gasolina
- Carcasa de aluminio e impulsor de hierro
- Bastidor de uso rudo
- Arranque manual (cuerda retráctil)
- Compatible con manguera para descarga modelo M45D y de succión, modelo M43S marca Truper®

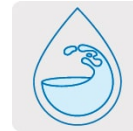
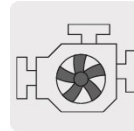
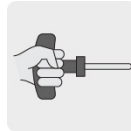

**USO AGRÍCOLA**  
**Sin IVA**  
Aplica solo en México

### Certificaciones y garantías



### Especificaciones

Potencia	15 HP
Altura máxima de bombeo	30 m
Flujo máximo	1,600 L/min
Máxima profundidad de succión	7 m
Diámetro de Entrada / Salida	4" (100 mm)
Duración del tanque con 100% de carga	1.9 horas
Capacidad del tanque	5.8 L
Velocidad sin carga	3,650 - 3,700 rpm
Cilindrada del motor	420 cc
Dimensiones (Base x Alto x Fondo)	45 cm x 55 cm x 61 cm
Peso	44 kg
Empaque individual	Caja
Inner	1
Pallet	8

### País de origen

Fabricado en China bajo las estrictas especificaciones de GRUPO TRUPER

© 2026 TRUPER, S.A. DE C.V. TODOS LOS DERECHOS RESERVADOS.

**Los productos ilustrados y la información pueden cambiar sin previo aviso, como resultado de nuestros procesos de mejora continua.**

Prohibida su reproducción o divulgación total o parcial así como su uso o aprovechamiento sin autorización escrita de Truper, S.A. de C.V.

**Imágenes complementarias**

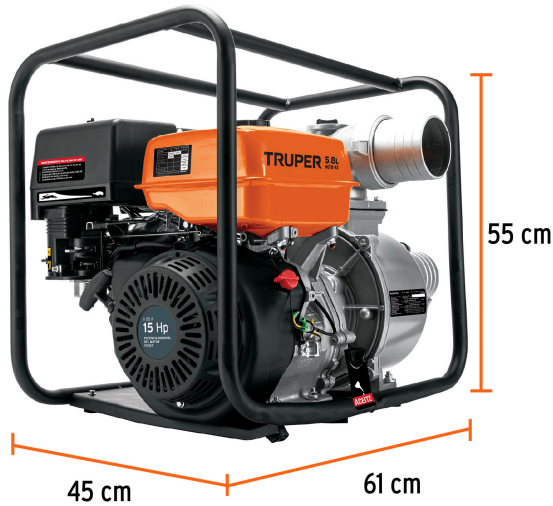

**Curva de rendimiento**

Para una mejor selección de acuerdo a sus necesidades compare el rendimiento entre altura y flujo que brinda cada uno de los modelos.

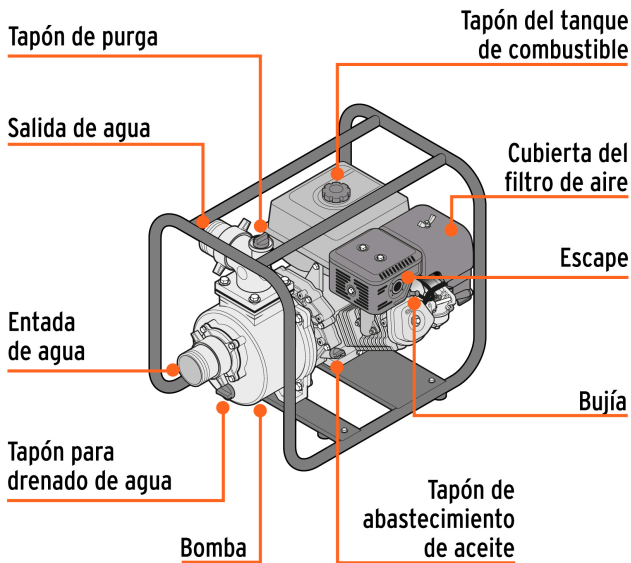
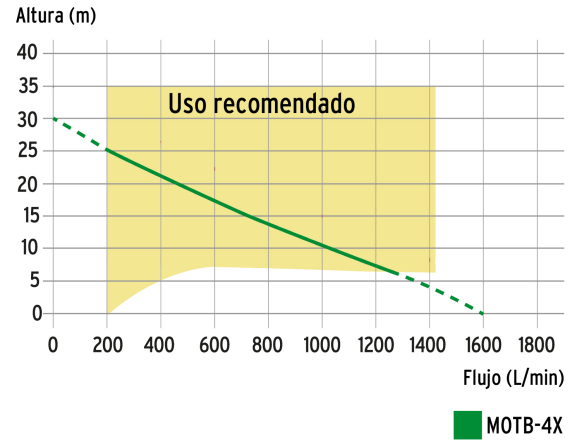

**EMPAQUE INDIVIDUAL**



Peso: 46.66 kg (102.9 lb)

## Imágenes complementarias

