

TRUPER CÓDIGO: 102480 CLAVE: MAX-20SC

Sierra circular 6-1/2", 20V, 1 batería 4Ah, MAX

- Para corte en madera
- Motor montado sobre balero de bolas para mayor vida útil y mejor desempeño
- Zapata ligera de aluminio para mayor precisión de corte y mayor potencia

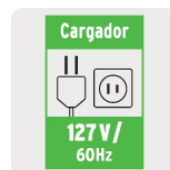
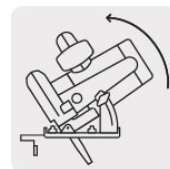

Datos de empaque	
Empaque individual: caja	
Empaque logístico	Cantidad
Inner	1
Máster	2
Pallet	24

Certificaciones y garantías

- Cumple la norma: NOM-003-SCFI

Producto fabricado en China bajo las estrictas especificaciones de Truper

Especificaciones técnicas	
Eje	5/8" (16 mm)
Velocidad	4,200 rpm
Diámetro máximo de sierra	6 1/2" (165 mm)
Capacidad de corte a 90° / 45°	2 1/8" (55 mm)* / 1 1/2" (38 mm). *Al usar la batería 6Ah, la profundidad de corte de la sierra se reduce de 55 a 52 mm
Capacidad de biselado	0° - 45°
Tiempo de carga	1 hora 20 minutos
Tension / Frecuencia (cargador)	127 V / 60 Hz
Consumo de la batería	3.5 A
Dimensiones (Base x Alto x Fondo)	32 x 28 x 17 cm
Peso (incluyendo batería y cargador)	3.5 kg

Incluye
1 Batería ion litio de 4 Ah
1 Cargador
1 Disco de 6 1/2" de 24 dientes de carburo de tungsteno
1 Guía paralela
1 Llave
1 Par de bridas
1 Adaptador para aspiradoras

Incluye

1 Maleta portaherramientas de 16"



Incluye maleta portaherramientas de 16"

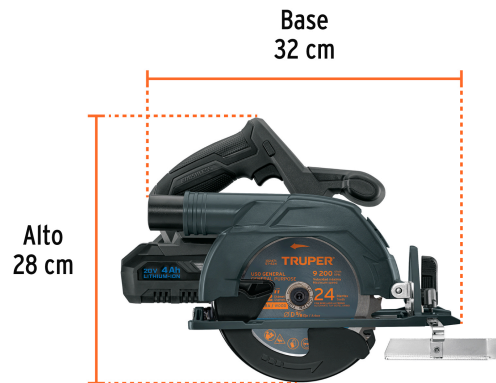
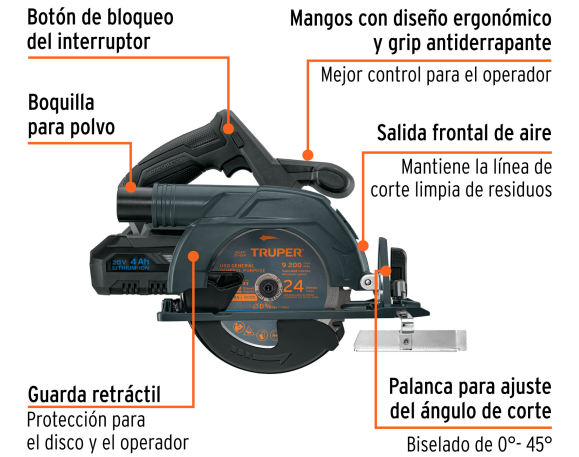

EMPAQUE INDIVIDUAL



EMPAQUE MASTER



Alto:
31 cm
(12'')

Ancho:
35.6 cm
(14'')

Largo:
41.6 cm
(16 1/2'')

Contiene: 2 piezas

Peso: 10.16 kg (22.4 lb)