

TRUPER

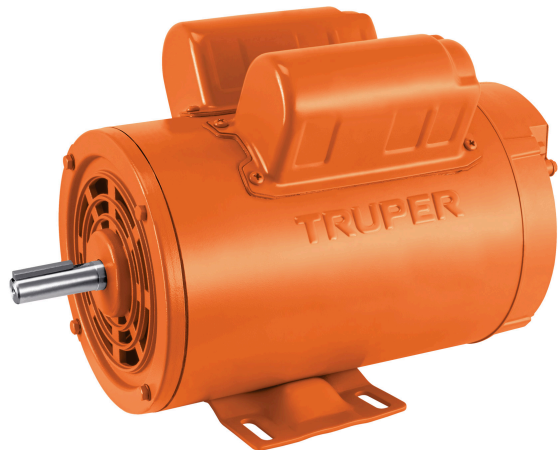

CÓDIGO: 102307 CLAVE: MOE-2B

Motor eléctrico monofásico de 2 HP, baja velocidad, TRUPER

- Para ventiladores, compresores, molinos, bandas transportadoras y otras de uso general
- Servicio continuo y reversible
- Base rígida para montaje
- Carcasa de acero y motor de baja velocidad
- Protector térmico que evita sobrecalentamiento del motor
- Doble rodamiento Balero metálico
- Rotor de jaula de ardilla
- Protección IP 21 contra goteo
- Armazón NEMA-56
- Capacitor de arranque y de trabajo

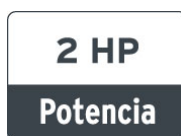

Certificaciones y garantías

- Cumple la norma NOM-014-ENER



Especificaciones

Potencia	2 HP
Polos	4
Aislamiento	Clase F
Factor de servicio	1.15
Diámetro de flecha	5/8"
Velocidad	1725 rpm
Frecuencia	60 Hz
Voltaje	115 V / 230 V
Consumo	20.6 A / 10.3 A
Cuña del motor (Alto x Largo)	3/16" x 1-3/8"
Dimensiones (Alto x Fondo x Base)	22 x 17 x 33 cm
Peso	16 kg
Empaque individual	Caja
Inner	1
Pallet	60

País de origen

Fabricado en China bajo las estrictas especificaciones de GRUPO TRUPER

Imágenes complementarias

Motor abierto
a prueba de goteo IP21

Capacitador de arranque
con interruptor centrífugo
y capacitador de trabajo

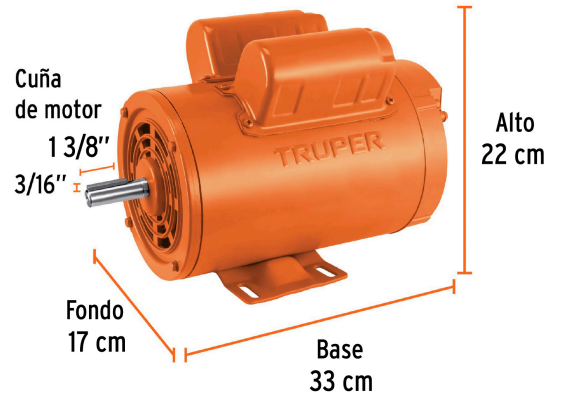
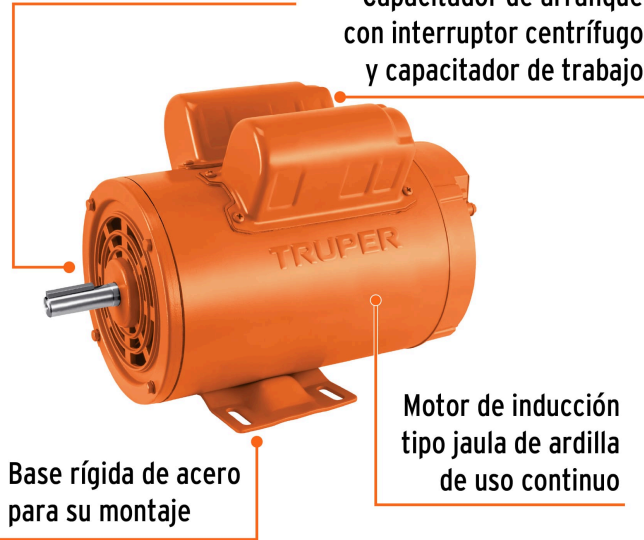

EMPAQUE INDIVIDUAL

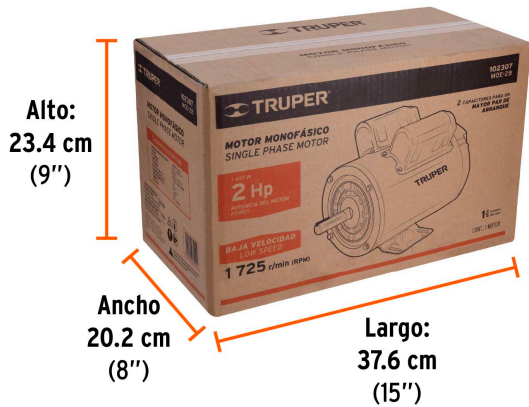

Peso: 16.82 kg (37 lb)