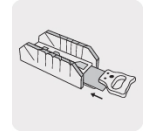
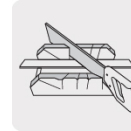
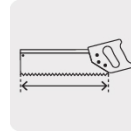
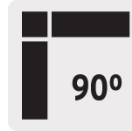

PRETUL

CÓDIGO: 20667 CLAVE: SPCI-12

**Caja de inglete para serrucho de costilla 12" y 14"
PRETUL**

- Fabricado en ABS
- Con perforaciones en base para sujetar a un banco de trabajo

**Certificaciones y garantías**

- Garantizado contra defectos de fabricación o mano de obra. La garantía se puede hacer válida con cualquier distribuidor de TRUPER

Especificaciones

Guías de inglete	45°, 90° y 22.5°
Inner	6
Máster	24
Pallet	288

País de origen**Fabricado en México bajo las estrictas especificaciones de GRUPO TRUPER**

Imágenes complementarias

