

VOLTECK CÓDIGO: 47838 CLAVE: PA-APSE15-LA

Placa armada acero inox 1 interruptor 1.5 módulos, Lisboa

- Fabricada en policarbonato y acero inoxidable
- Interruptor sencillo



Datos de empaque

Empaque individual: Bolsa

Empaque logístico	Cantidad
-------------------	----------

Inner	3
-------	---

Máster	72
--------	----

Pallet	2880
--------	------

Certificaciones y garantías



- Cumple la norma: NOM-003-SCFI

Producto fabricado en China bajo las estrictas especificaciones de Truper

Línea
Lisboa



Para interior



Incluye
tornillería



Retardante
a la flama

Especificaciones técnicas

Tensión / Frecuencia	127 V / 60 Hz
----------------------	---------------

Corriente	10 A
-----------	------

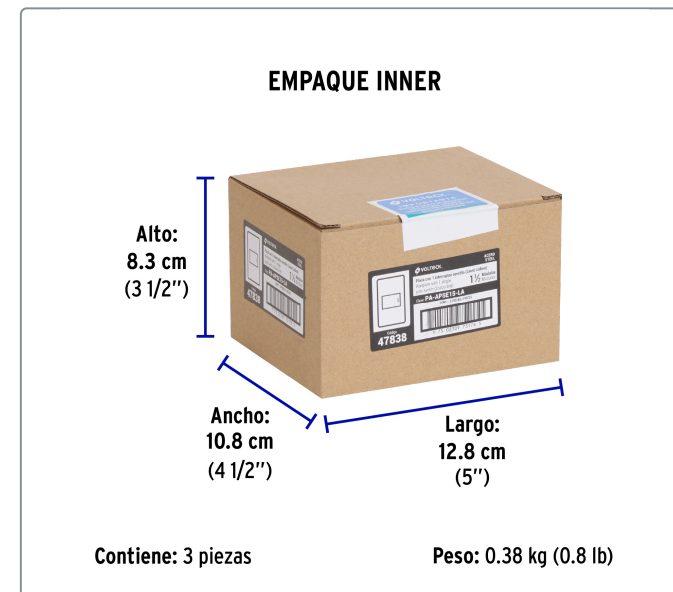
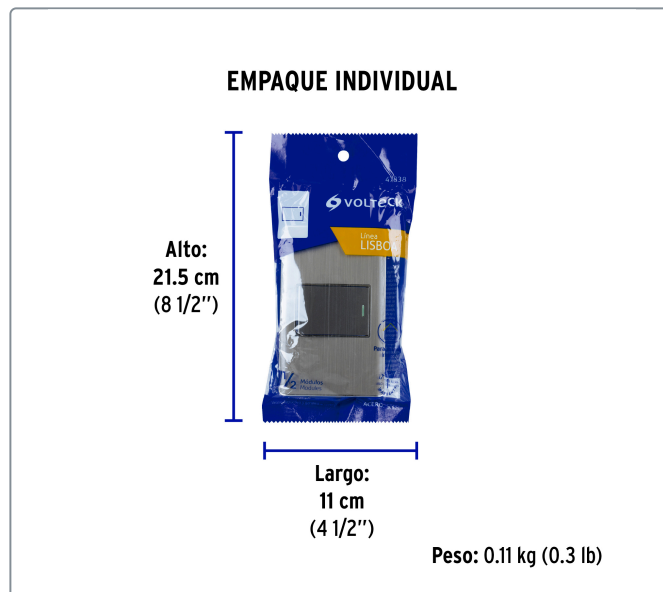
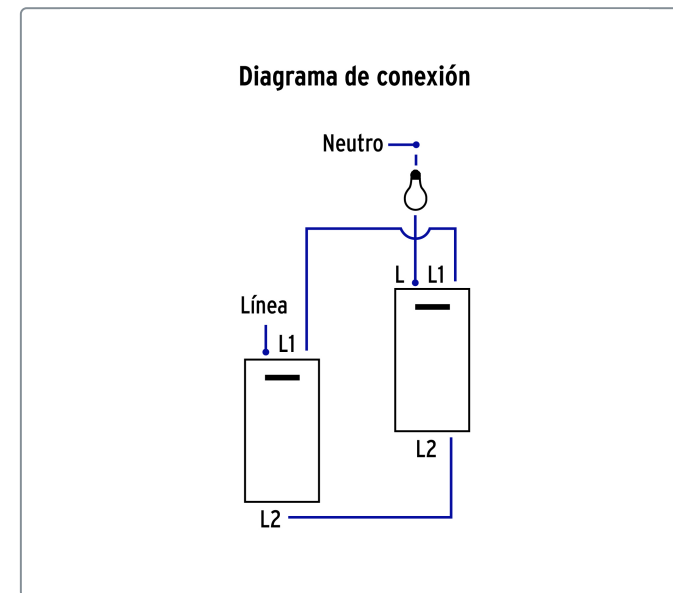

EMPAQUE MASTER



Contiene: 24 inner (72 piezas)

Peso: 9.56 kg (21 lb)