

VOLTECK CÓDIGO: 47971 CLAVE: COUSB-LB

Placa armada blanca contacto y 2 puertos USB 1.5 mód, Lisboa

- Fabricada en policarbonato
- Chasis de acero
- Para cargar 2 celulares simultáneamente o 1 tableta



Datos de empaque	
Empaque individual: Bolsa	
Empaque logístico	Cantidad
Inner	3
Máster	72
Pallet	2880

Certificaciones y garantías

Cumple la norma: NOM-003-SCFI



Producto fabricado en China bajo las estrictas especificaciones de Truper

Línea Lisboa



Especificaciones técnicas	
Contacto (tensión / corriente)	127 V /15 A
USB (tensión / corriente)	Entrada 127V - Salida 5 V / Salida 1 A - 2.1 A

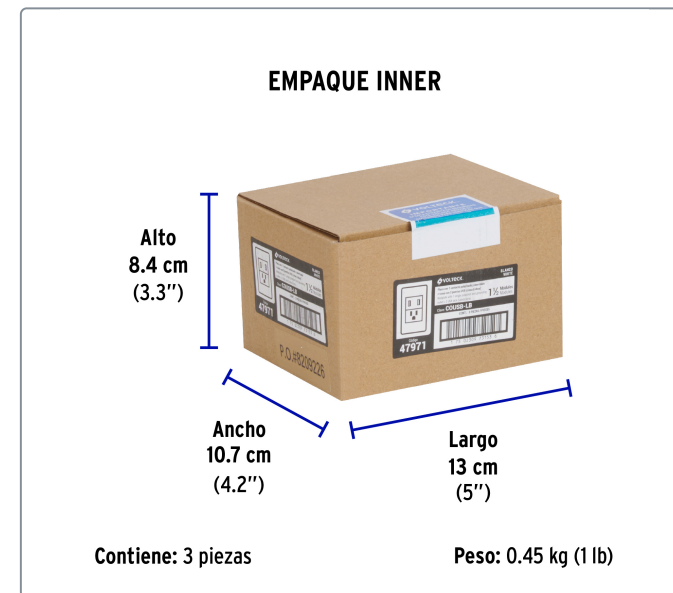
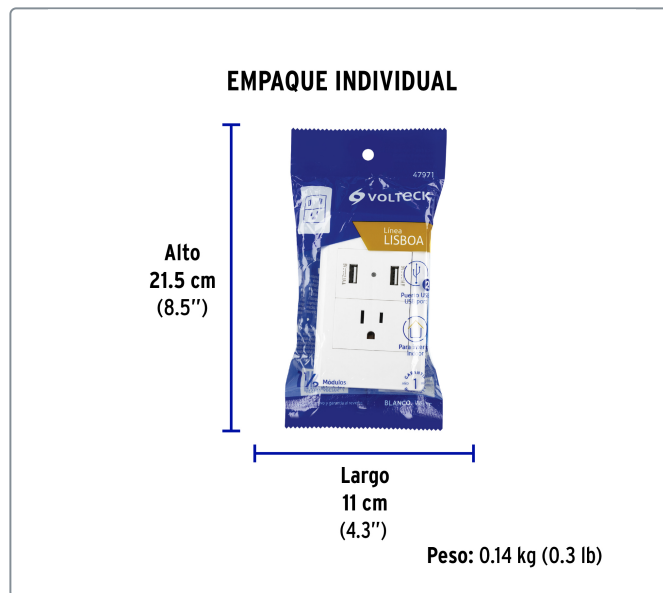
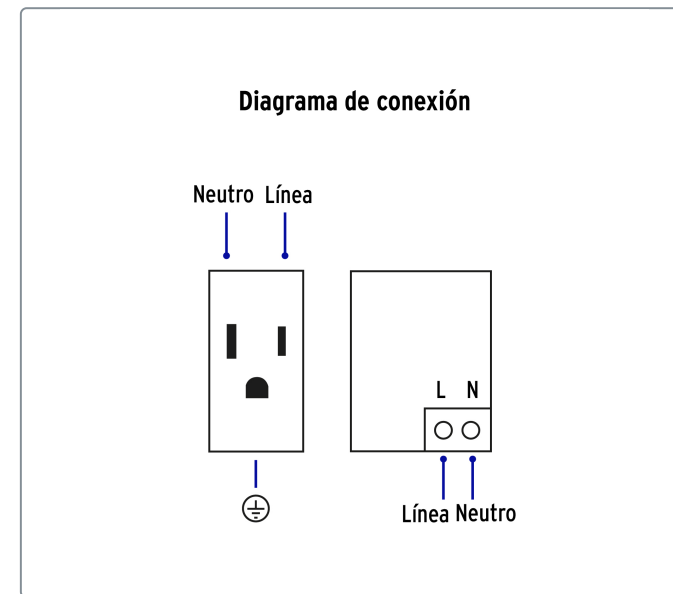
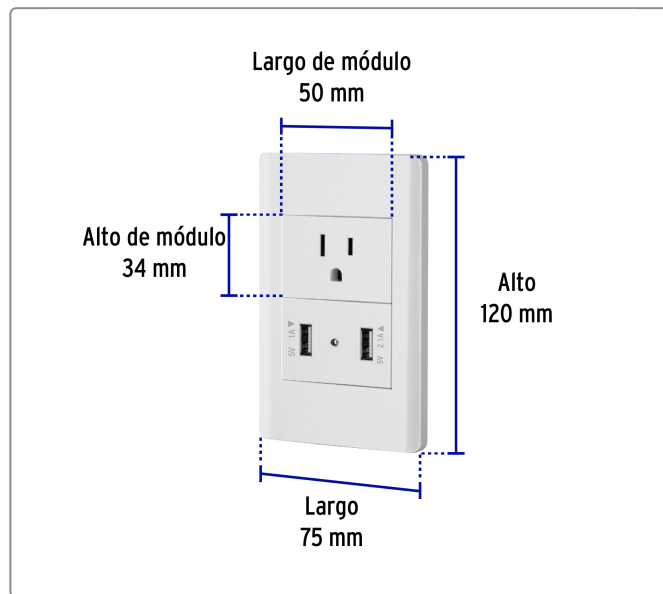
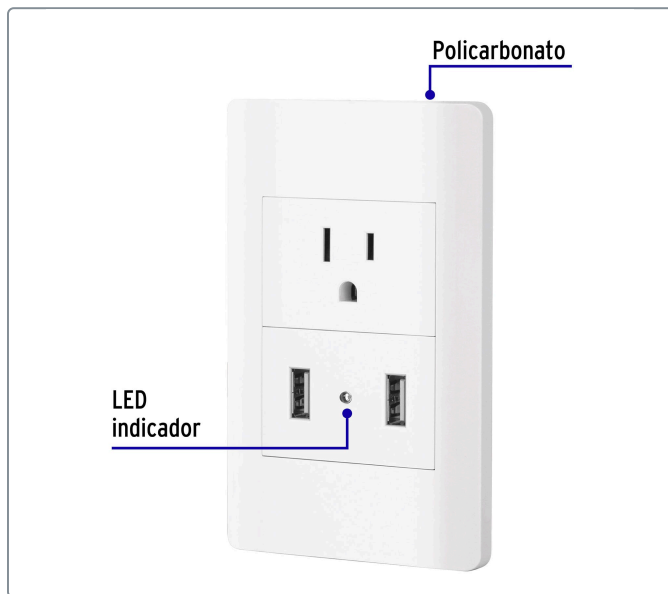

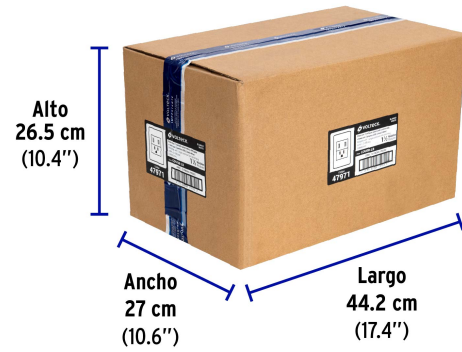
EMPAQUE MÁSTER**Contiene:** 24 inner (72 piezas)**Peso:** 11.25 kg (24.8 lb)