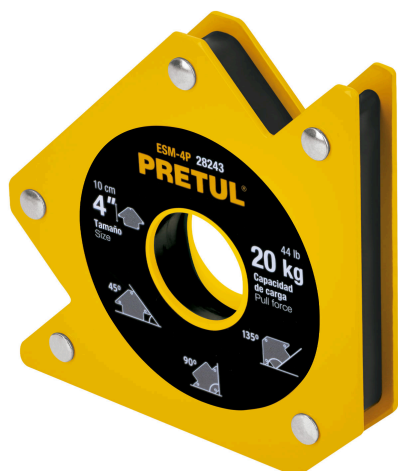

**PRETUL**

CÓDIGO: 28243 CLAVE: ESM-4P

**Escuadra magnética para soldar de 4", carga 20 kg, PRETUL**

- Ideal para mantener objetos en su lugar para soldar, alinear, marcar, ensamblar, medir, montar e instalar
- Protector de pilopropileno
- Para sujetar piezas en ángulos de 45°, 90° y 135°

**Certificaciones y garantías****Especificaciones**

Capacidad de carga	20 kg (44 lb)
Medida	4" (10 cm)
Dimensiones (Largo x Ancho x Diámetro)	16 cm x 2 cm x 3 cm
Peso	510 g
Empaque individual	Blíster
Inner	4
Máster	32
Pallet	1440

**País de origen**

Fabricado en China bajo las estrictas especificaciones de GRUPO TRUPER

**Imágenes complementarias**

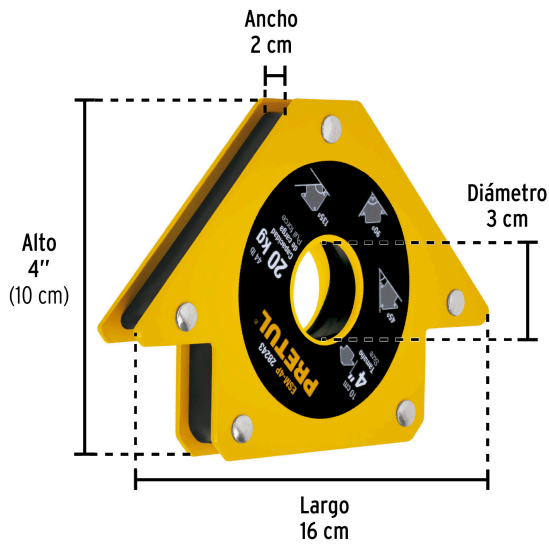

**Para posicionar metales en ángulos de 90°, 45° y 135°**

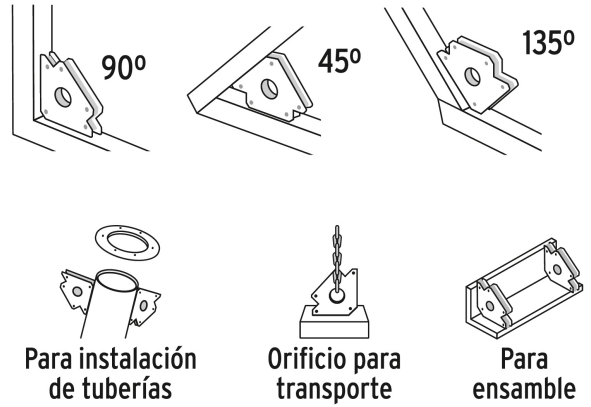

**EMPAQUE INDIVIDUAL**

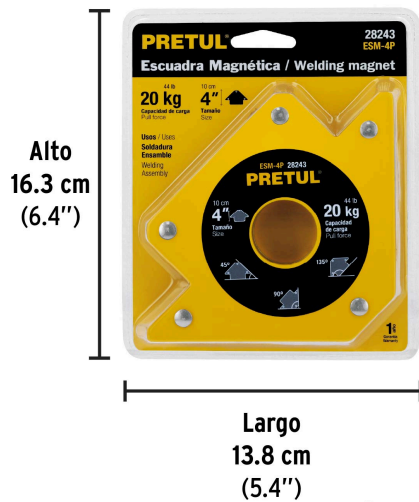

**Peso: 0.55 kg (1.2 lb)**

**EMPAQUE INNER**



**Contiene: 4 piezas**

**Peso: 2.26 kg (5 lb)**

## Imágenes complementarias

## EMPAQUE MÁSTER

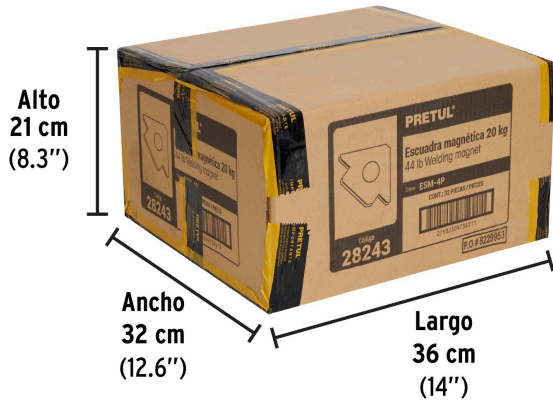

Contiene: 8 inner (32 piezas)

Peso: 18.64 kg (41 lb)

