

PRETUL CÓDIGO: 28202 CLAVE: BOS-1-1/2LMP

Bomba sumergible tipo bala 4", 1-1/2HP, uso agrícola, PRETUL

- Para extraer agua limpia de pozos profundos y manantiales o usar en sistemas de riego por aspersión y por goteo
- Cuerpo de acero inoxidable

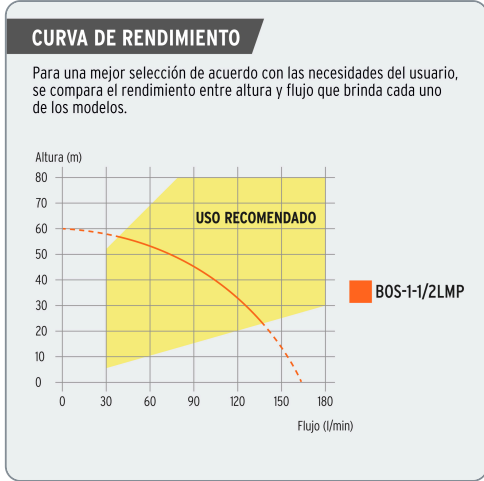

Datos de empaque	
Empaque individual: Caja	
Empaque logístico	Cantidad
Inner	1
Pallet	35

Certificaciones y garantías

Fabricado en China bajo las estrictas especificaciones de GRUPO TRUPER

USO AGRÍCOLA
Sin IVA
Aplica solo en México

1-1/2 HP
Potencia

60 m
Altura máxima

160 L/min
Flujo máximo

Especificaciones técnicas	
Potencia	1 1/2 HP
Altura máxima	60 m
Flujo máximo	160 L/min
Material del embobinado de motor	Aluminio
Material del impulsor	POM
Ciclo de trabajo a corriente nominal	50 minutos de trabajo por 20 minutos de descanso. Máximo diario: 3 horas
Profundidad de inmersión máxima	70 m
Tensión / Frecuencia	127 V / 60 Hz
Temperatura máxima del líquido	35 °C
Consumo	18.4 A
Velocidad	3,450 rpm
Diámetro de partículas	2 mm
Grado de protección	IPX8
Diámetro de salida	1-1/2" NPT
Número de etapas	7
Caja de control con clavija	Sí
Dimensiones (Alto x Diámetro)	81 x 9.5 cm

Especificaciones técnicas

Peso **13 kg**

Incluye

1 Caja de control de encendido con protector de sobrecorriente

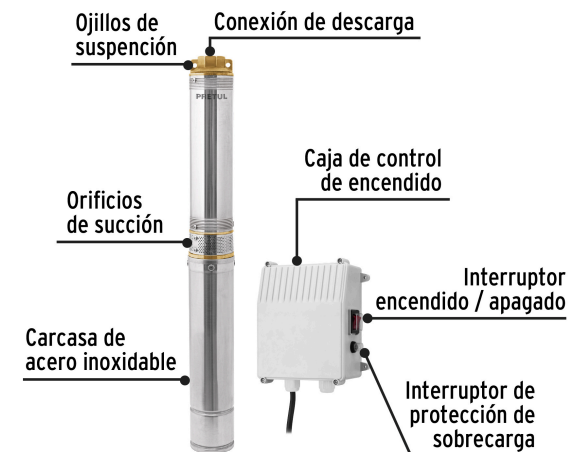

EMPAQUE MASTER

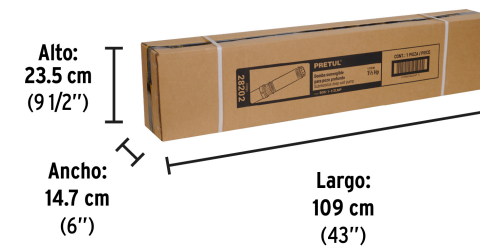

Contiene: 1 pieza

Peso: 16.46 kg (36.3 lb)